



Spécifications

Aspect fonctionnel

Poids du papiermin. 70 g/m², max.160 g/m²

Dimension max du papier305 mm largeur x 457 mm longueur

Dimension min du papier64 mm largeur x 135 mm longueur (simple uniquement)

Vitesse3000 - 15,000 feuilles par heure (feuilles DIN A4, pli roulé)

*Les vitesses peuvent varier en raison des différentes longueurs de papier & des types de plis

Types de plisroulé, zig zag, simple, double parallèle, porte, " engineering " (technique), " Church " (gothique)

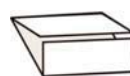
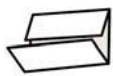

Dimensions papier programméesA3, A4, 8½" x 11", 8½" x 14", 11" x 17"

Longueur du pliage5.8 cm (2.3") min., 37.5 cm (14.75") max., pour les deux poches de pliage

Mémoirejusqu'à 10 positions personnalisées de poches de pliage et de longueurs de papier peuvent être mémorisées

Capacité en papier500 feuilles de papier bond de 70 g ou une pile de 57 mm

Capacité en feuilles (agrafées)4 feuilles de papier bond classique de 70 g

Méthode d'alimentationalimentation par le haut, par friction

Dimensions

Physiques110 cm (43.2") largeur x 45 cm (17.8") hauteur x 56 cm (22.2") profondeur

Poids à l'embarquement46,26 kg

Puissance

Electrique220/230 V.A.C., .8 A, 50/60 Hz

Option115 V.A.C., 1.4 A, 50/60Hz

* Cette machine est équipée d'un port USB

MISE EN GARDE ! Ne jamais brancher la machine sur réseau électrique avant que vous ne soyez prêts à installer et à faire fonctionner la plieuse. Cet appareil contient des pièces en mouvement. Au cours de l'installation, du fonctionnement, et de l'entretien, tenez mains, cheveux, vêtements amples, et bijoux éloignés de toute pièce mobile. Des blessures corporelles importantes pourraient être occasionnées.

Note : cette plieuse contient des COMPOSANTS NON SOUMIS A MAINTENANCE PAR L'UTILISATEUR. La maintenance ou le démontage ne doivent être effectués que par un technicien qualifié, et sur appareil hors tension et verrouillé. La prise de courant alternatif pour cette machine doit être à proximité, et l'accès à la prise doit être libre.

► POUR BIEN DEMARRER (Installation)

Raccordement électrique

Le cordon d'alimentation se connecte à la fiche d'alimentation électrique de la plieuse. Veuillez repérer l'emplacement de l'interrupteur, du porte-fusible & du port USB en même temps, puisqu'ils sont situés sur la même surface que la fiche d'alimentation électrique, plus près de l'avant de la plieuse.

Poches de pliage

L'assemblage des deux poches de pliage est identique, et elles peuvent être installées soit dans la première position de poche de pliage, soit dans la seconde.

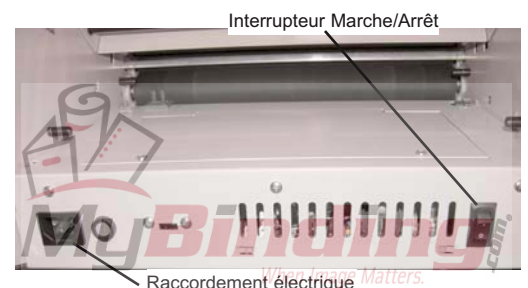

Installation des poches de pliage

Afin d'installer la 1^{ère} poche de pliage, voir l'illustration à droite. Etape 1: faire glisser la rainure avant de la poche de pliage, qui définit une ouverture partielle, sur le set intérieur de verroux (le plus près possible des rouleaux de pliage). Etape 2 : abaisser la poche de pliage sur le set extérieur de verroux par de petites pressions vers le bas, comme indiqué. Il y aura un petit clic lorsque la poche de pliage s'encliquettera dans la bonne position. Répétez l'étape 1 et l'étape 2 pour l'installation de la 2^{ème} poche de pliage.

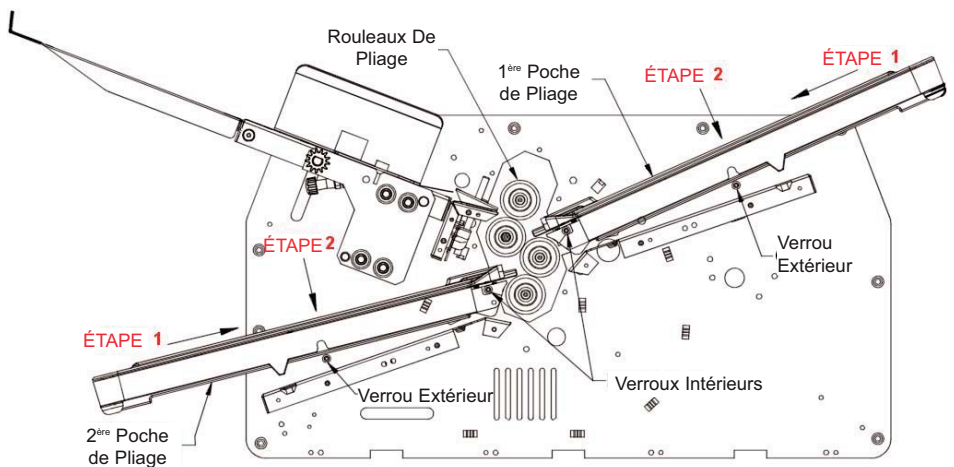

Extension du plateau d'alimentation

Votre plieuse est livrée avec deux extensions de plateau. L'une est utilisée comme extension du plateau de réception, l'autre pour le plateau d'alimentation (référez-vous "Les Différentes Pièces").

Pour installer l'extension sur le plateau d'alimentation, alignez les languettes de fixation de l'extension avec les rainures du plateau d'alimentation, comme indiqué. Serrez le plateau d'alimentation et l'extension l'un contre l'autre en rapprochant le plus possible les languettes et les rainures jusqu'à ce que les 2 pièces s'encliquettent.



Pour installer l'extension sur le plateau de réception, alignez les languettes de l'extension avec les rainures prévues dans le plateau de réception, comme indiqué. Il n'est pas nécessaire de forcer pour installer l'extension - la gravité se chargera de maintenir l'extension à sa place.



► Pour bien utiliser votre plieuse

Tendez le bras sous la seconde poche de pliage et mettez sous tension. Lorsque l'interrupteur est en position marche, l'écran affichera les messages suivants:

Plieuse intimus 2051
Par Martin Yale

Ce message apparaîtra pour un court laps de temps et ensuite l'écran indiquera:

Modèle 2051
Révision XX.XX

Au cas où vous devriez appeler le service technique de Martin Yale pour obtenir de l'aide, veuillez préparer le numéro de révision du logiciel.

Entrez dans le menu "diagnostic" en appuyant pendant plusieurs secondes sur le bouton "Stop". Appuyer sur le chiffre "1". Utilisez les boutons "+" et "-" pour sélectionner la langue souhaitée. Appuyer sur la touche "enter". Appuyer deux fois sur le bouton "stop" pour sortir du menu.

Language +/-
English

Au bout de quelques secondes, l'écran changera une fois encore et indiquera le message suivant:

Réinit. poches pli.
Merci De Patienter

Les deux poches de pliage commenceront à se mouvoir afin de se placer dans leur position initiale respective. Cette opération peut prendre quelques secondes. Laissez la plieuse poursuivre sans interruption jusqu'à ce que l'écran change d'affichage. Une fois les poches de pliage dans leurs positions initiales, l'affichage basculera entre ces 2 messages:

Intro Manuelle Prête
Pliée =XXXXXXXX

Program. Pli Perso.
Pliée =XXXXXXXX

Vous pourrez lire le message "Réglage pliage personnalisé" chaque fois que l'une des poches de pliage se retrouve dans sa position initiale, ou si la plieuse ne reconnaît pas les positions des poches de pliage comme un type de pliage standard, mais comme un pliage personnalisé.

(2)

Chargement du papier

Afin de charger le papier sur le plateau d'alimentation, poussez fermement le plateau d'alimentation vers le bas, jusqu'à ce qu'il se verrouille dans la position "chargement", comme indiqué.

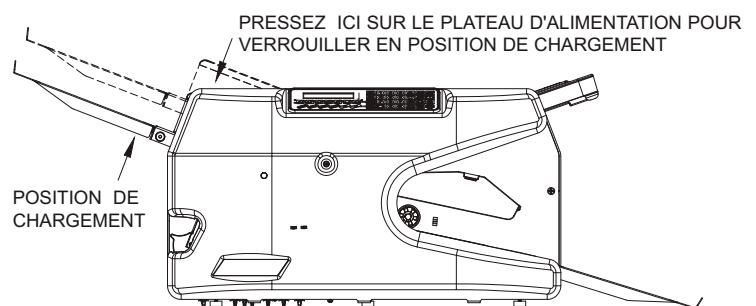

Chargez le papier sur le plateau d'alimentation, en vous assurant que celui-ci est parfaitement engagé dans la plieuse, et que la tête de page de la pile repose contre la face indiquée ci-dessous. Une fois que le plateau d'alimentation a été chargé avec le papier, le plateau d'alimentation doit être déverrouillé, lui permettant ainsi de revenir en position surélevée. Pour déverrouiller le plateau d'alimentation, abaissez le loquet de dégagement du plateau d'alimentation (voir le schéma ci-dessous).

La pile doit reposer contre cette face !

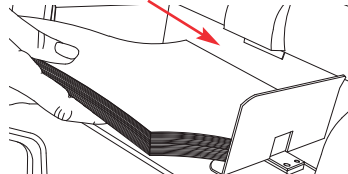

Loquet de dégagement du plateau d'alimentation

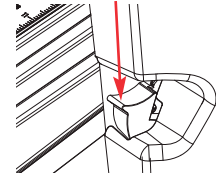

Les Différentes Pièces

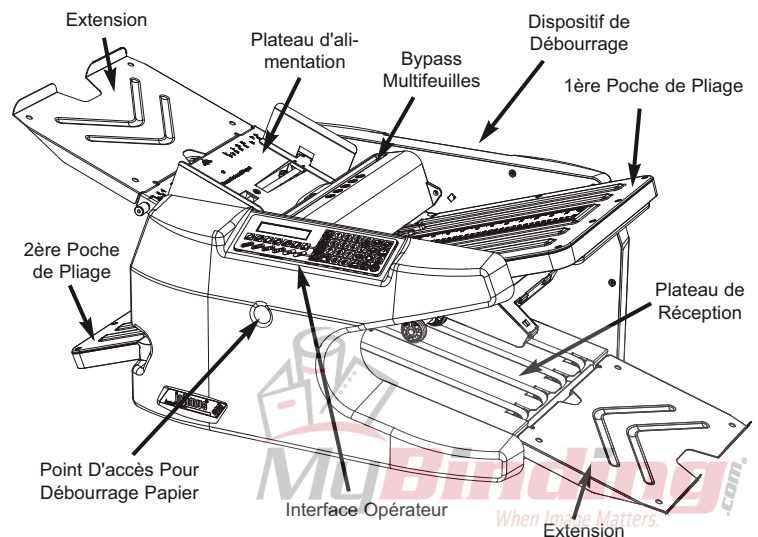

Sélectionner une dimension de papier



Pour modifier les dimensions papier, appuyez sur la touche " Sélection dimensions " située sur l'interface opérateur. Il vous faut spécifier la dimension du papier que vous avez l'intention de plier, avant de faire fonctionner la plieuse.

Mettre les guides de papier en place

Si les dimensions de votre papier sont différentes des dimensions de papier du réglage usine, ajustez les guides papier selon la taille souhaitée. Afin de pouvoir régler les guides papier, desserrez les boutons de coulisse des guides papier, situés sous le plateau d'alimentation. Déplacez les guides papier vers la position souhaitée, et ensuite resserrez les boutons de coulisse. **Ne pas serrer les boutons de coulisse trop fort !**

Configurer un type de pliage



Pour changer le type de pliage, appuyez sur la touche " SELECTION PLI " située sur le clavier numérique de la plieuse. Une fois le type de pliage sélectionné, la plieuse attendra 8 secondes pour d'éventuelles configurations supplémentaires que vous pourriez souhaiter, telles que la quantité de pliages à exécuter.

Effectuer un test



Appuyez une fois sur la touche TEST entraînant une feuille de papier dans l'appareil pour un pliage unique et la plieuse s'arrêtera.

Correction des travers

Tourner le bouton d'ajustement jusqu'au niveau souhaité. Il est préférable de le faire lorsque la machine fonctionne mais il est également possible de le faire lorsqu'elle est à l'arrêt.

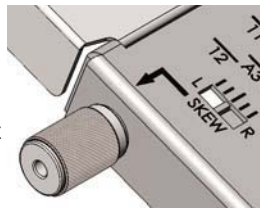

Prêt pour le pliage



Appuyez sur la touche EXECUTER pour démarrer le pliage. Le pliage se poursuivra jusqu'à ce qu'une des conditions suivantes soit remplie : 1.) la touche Stop est utilisée, 2.) le plateau d'alimentation est vide, 3.) une erreur de pliage s'est produite, ou 4.) la quantité programmée a atteint 0 (zéro).

Stopper le pliage



Si la plieuse est en marche, appuyer une fois sur la touche STOP entraîne un arrêt normal, permettant à tout le papier de se dégager de la machine avant que le moteur ne s'arrête. Appuyer deux fois sur le bouton STOP rapidement provoque un arrêt immédiat du moteur principal. Ceci ne doit être fait qu'en cas d'arrêt d'urgence.

Pliage multifeuilles

Insérez jusqu'à 4 feuilles de papier bond de 70 g par le bypass multifeuilles. Les feuilles peuvent être agrafées ensemble. Afin de plier des feuilles multiples ensemble au même moment, placez toutes les feuilles dans le bypass multifeuilles. Pour obtenir de meilleurs résultats, assurez-vous que toutes les pages sont alignées les unes par rapport aux autres. Insérez le bord agrafé en premier.

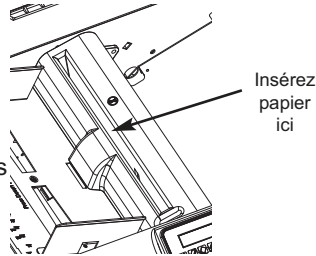

► Ajustement et comptage

Les touches de réglage progressif



Cette touche augmentera la valeur d'un nombre d'une unité.



Cette touche diminuera la valeur d'un nombre d'une unité.

Réglage de la poche de pliage



Pour régler avec précision l'une des poches de pliage, appuyez sur la touche de réglage correspondant à la poche de pliage, et ensuite appuyez sur la touche permettant d'augmenter ou de diminuer les valeurs (touches de réglage progressif). Après avoir pressé sur l'une des touches concernant la poche de pliage, en appuyant



plusieurs fois, ou en maintenant la pression sur les touches de réglage progressif, vous verrez les indicateurs bouger sur la poche de pliage correspondante. Les poches de pliage peuvent être positionnées à un emplacement spécifique en entrant la valeur grâce aux touches numériques.

La position des galets d'alimentation



Afin d'ajuster la position des galets d'alimentation, appuyez sur la touche " galets d'alimentation " (indiquée sur la gauche), puis appuyez sur la touche permettant d'augmenter ou de diminuer les valeurs. La position correcte des galets d'alimentation est automatiquement calculée en fonction de la longueur du papier et la position des poches de pliage. Il n'est normalement pas nécessaire d'ajuster manuellement lorsque vous exécutez un pliage standard, pré-programmé.

Vitesse de pliage



Pour régler la vitesse de votre plieuse, pressez sur la touche "Vitesse" puis sur le bouton " plus " ou " moins " (touches de réglage progressif). La vitesse de la plieuse peut être réglée pendant que la machine exécute un ordre. Pour la plupart des ordres de pliage, la plieuse peut être utilisée à vitesse maximale (100%). Habituellement, le seul cas où la plieuse doit fonctionner à une vitesse moindre que 100%, est celui où l'on plie un papier très léger (moins de 20 lb) ou si le papier possède un fini brillant glacé ou soyeux.

Contraste écran



Afin de régler le contraste de l'écran LCD, appuyez sur la touche " Contraste écran " (indiquée sur la gauche), puis pressez sur la touche permettant d'augmenter ou de diminuer le contraste (touches de réglage progressif).

Quantité et mode batch (ou mode de traitement par lots)



La quantité (#) est utilisée afin de spécifier le nombre total de feuilles à plier, et de spécifier une quantité différée traitée par lots.

Quantité

Pour programmer un nombre de pages spécifiques à plier, appuyez sur la touche " Quantité " (#). En utilisant les chiffres du clavier, entrez la quantité de feuilles à plier, et appuyez ensuite sur " Enter " (touche retour). Si vous appuyez sur la touche "Enter" lorsque vous trouvez sur l'écran concernant la quantité, cela vous mènera directement sur l'écran du mode batch.

Mode batch (ou mode de traitement par lots)

La fonction du mode batch met automatiquement des intervalles en place entre les lots. Pour permettre au mode batch de fonctionner, entrez une valeur de quantité batch supérieure à 0 (zéro). Cette quantité est le nombre de feuilles qui doivent être pliées. Lorsque cette quantité de feuilles a été pliée, la plieuse suspendra l'alimentation jusqu'à ce que le plateau de réception soit vidé, ensuite elle reprendra le pliage. Cette succession de pliage/pause/pliage se poursuivra jusqu'à ce que l'une des conditions suivantes soit remplie : 1.) la touche Stop est utilisée, 2.) le plateau d'alimentation est vide, 3.) une erreur de pliage s'est produite, ou 4.) la quantité programmée a atteint 0 (zéro).

Pour entrer dans le mode batch, vous devez appuyer sur la touche " Quantité " (#) puis la touche " Enter " depuis l'écran traitant la quantité. Pour spécifier une quantité batch différente, en utilisant les touches numériques, entrez une valeur comprise entre 0 (zéro) et 250, puis appuyez sur " Enter " pour sauvegarder cette valeur.

► Ordres de pliage personnalisés

Longueurs de papier personnalisées



Pour spécifier une longueur de papier personnalisée, appuyez sur la touche " Personnaliser la longueur de papier ". En utilisant les touches numériques, entrez une valeur de dimension de papier valide et pressez sur la touche " Enter " pour sauvegarder cette valeur. Lorsque le message affiché est soit " Plieuse prête ", ou " Bypass prêt ", vous pouvez alors démarrer le pliage.

Réglages personnalisés des poches de pliage

A ce moment, la plieuse entre dans un mode " manuel " dans lequel vous devez tout préciser manuellement, y compris les réglages de la poche de pliage, l'emplacement des galets d'alimentation, et la longueur du papier. Vous avez la possibilité d'utiliser les dimensions de papier pré-programmées, si vous le souhaitez. Lorsque la plieuse automatique est en mode manuel, l' " autre " voyant pour " SELECTION dimensions " sera éclairé. Pour mettre en place une poche de pliage en utilisant les touches numériques, entrez la position de pliage désirée, et ensuite pressez sur la touche " Enter ".

Emplacement personnalisé des galets d'alimentation

Voir la " position des galets d'alimentation ".

Programmes personnalisés de pliage

La plieuse automatique peut mémoriser jusqu'à 10 configurations de pliages personnalisés différents. Les programmes personnalisés mettent en mémoire les emplacements des poches de pliage, la longueur de papier, la quantité, et la quantité batch. L'emplacement des galets d'alimentation est calculé automatiquement lorsque le programme est rappelé. La vitesse de la plieuse n'est pas mémorisée en tant que partie d'un programme.



Cette touche " mémorisera " la configuration du pliage actuel sur un espace mémoire.



Cette touche " rappellera " une configuration de pliage mémorisée précédemment.

Les programmes sont conservés en mémoire même si l'alimentation électrique est débranchée ou si elle est supprimée. Une fois qu'un

programme est mémorisé sur un emplacement de mémoire, il ne peut être effacé. Les programmes peuvent uniquement être écrasés avec un autre programme.

Mémoriser un programme

Pour mémoriser un programme, appuyez sur la touche "Mémoriser", puis pressez sur l'une des touches numériques (0-9) pour spécifier un emplacement mémoire.

Rappeler un programme

Pour rappeler un programme mémorisé, pressez la touche " Rappeler " et appuyez ensuite sur une touche numérique correspondant à l'un des programmes mémorisés. S'il existe un programme mémorisé pour la touche sur laquelle vous avez appuyé, la plieuse commencera immédiatement à configurer par elle-même selon le programme mémorisé. Tous les messages concernant les poches de pliage standard et les galets d'alimentation seront affichés.

► Enlever le papier lors d'un bouchage

- 1 Retirer les 2 plateaux.
- 2 Ouvrir le capot.
- 3 Pousser le plateau vers le bas en position de chargement du papier.
- 4 Prendre la clé en forme de "T" sur le coté de l'appareil.
- 5 Mettre la clé en forme de "T" dans l'emplacement prévu à cet effet.
- 6 Tourner la clé en forme de "T" et en même temps retirer le papier bloqué.



Attention: ne pas faire fonctionner la machine lorsque vous utilisez la clé en forme de "T".

Interface opérateur

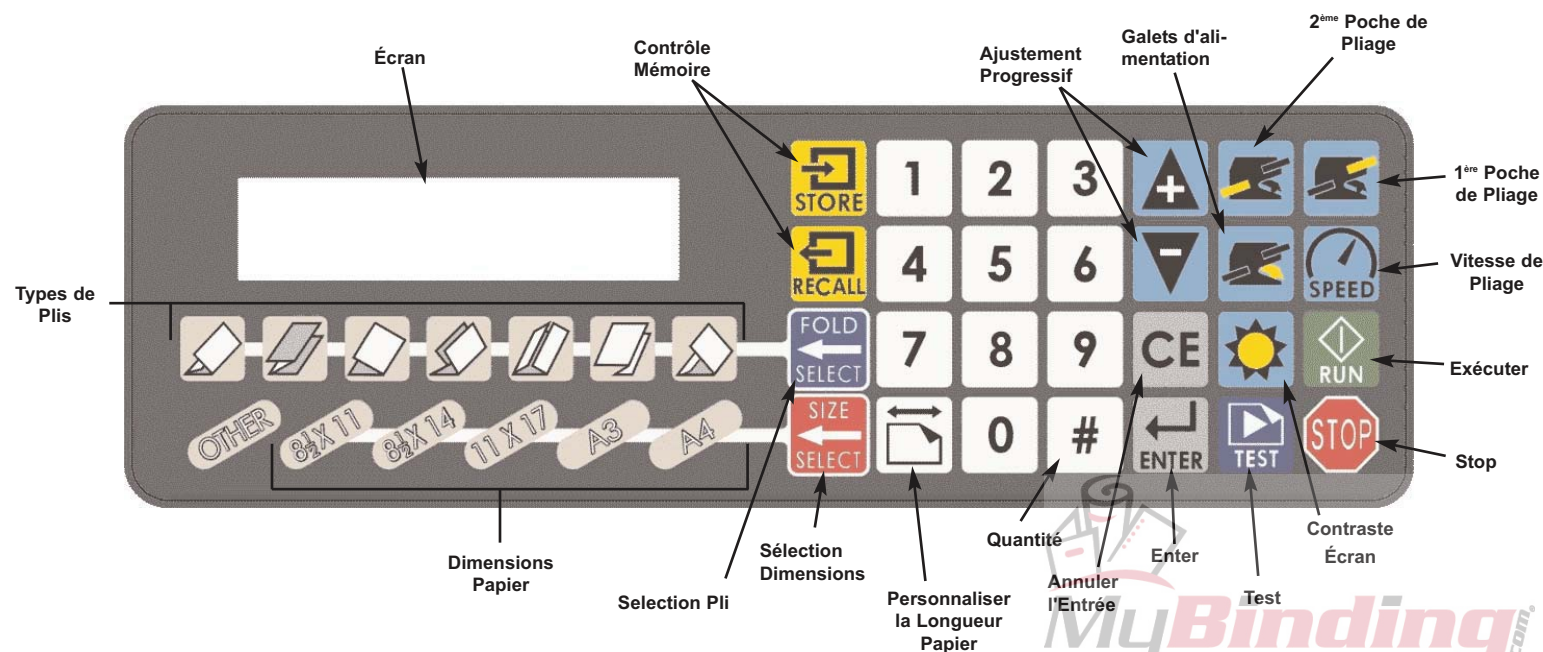



2051 SmartFold™ Set-up Instructions



Specifications

Functional

Paper Weight	min. 70 g/m ² , max.160 g/m ²
Max Paper Size	W: 305 mm x L: 457 mm
Min Paper Size	W: 64 mm x L: 135 mm (half fold only)
Speed3000 - 15,000 sheets per hour (DINA4 sheets, Letter fold)
*Speeds may vary because of different paper lengths & fold types	
Types of FoldsLetter, Zee, Half, Double Parallel, Gate, Engineering, Church

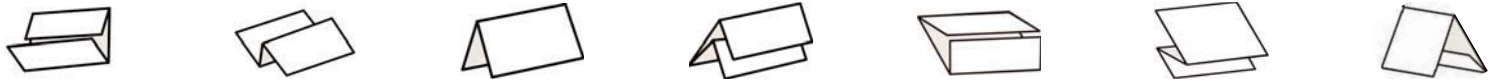

Programmed Paper SizesA3, A4, 8½" x 11", 8½" x 14", 11" x 17"
Fold Length5.8 cm (2.3") min., 37.5 cm (14.75") max., for both fold tables
Storage	Up to 10 custom fold table positions and paper lengths can be stored
Paper Capacity500 sheets of 70 g/m ² or a 57mm stack
Sheet Capacity (Stapled)4 sheets of 70 g/m ² typical
Feed MethodTop Feed, Friction

Physical

Dimensions110 cm (43.2") Wide x 45 cm (17.8") High x 564 cm (22.2") Deep
Shipping Weight46,26 kg

Electrical

Power220/230 V, AC, 8 A, 50/60Hz
Optional115 V, AC, 1,4 A, 50/60Hz

*This machine is USB Capable

WARNING! Never connect power to the machine until you are ready to set up and operate the folder. This machine contains moving parts. During setup, operation, and maintenance keep hands, hair, loose clothing, and jewelry away from all moving parts. Serious bodily injury could result.

Notice: This folder contains **NO USER SERVICEABLE COMPONENTS**. Service or disassembly should only be completed by a qualified technician, and with the power disconnected and locked out. The AC outlet for this machine must be near by, and access to the outlet must not be blocked.

► Getting Started (Installation)

Power Connection

The Power Cord plugs into the Power Connection on the folder. Please note the location of the power switch, fuseholder, & USB port at this time, which are located on the same surface as the power connection, nearest the front of the folder.

Fold Tables

Both fold table assemblies are the same, and can be installed into either the first or second fold table positions.

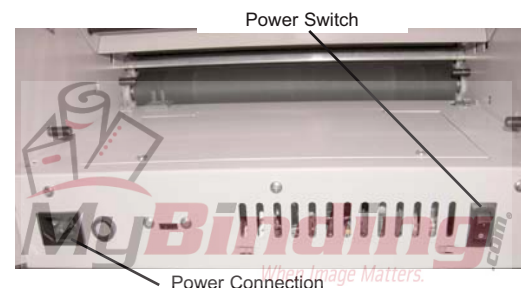

Fold Table Installation

To install the 1st Fold Table, refer to the illustration below. Step 1: slide the front slot opening of the fold table onto the inner set of pins (closest to the folding rollers). Step 2: lower the fold table onto the outer set of pins with a light amount of downward pressure as shown. There will be a slight snapping action as the fold table drops into the detent position. Repeat Step 1 and Step 2 for 2nd Fold Table installation.

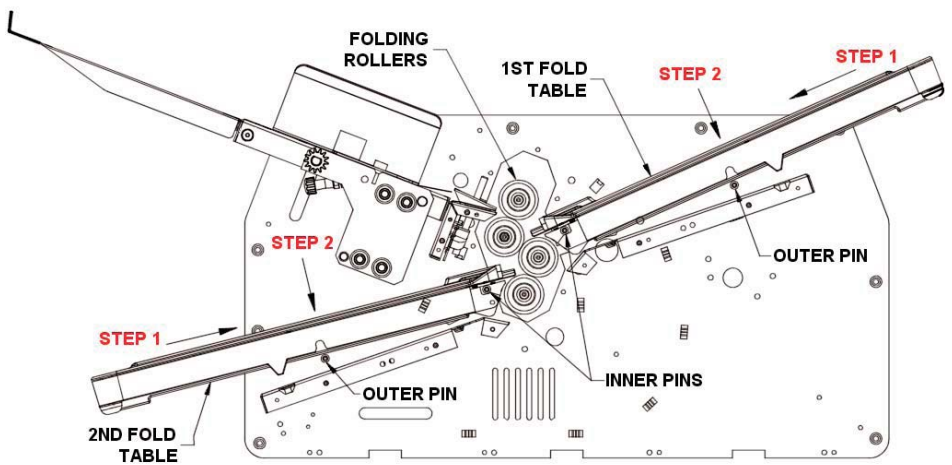

Table Extension

Your folder comes with two Table Extensions. One is used as an extension on the Exit Conveyor, the other on the Feed Table (see the illustration for "Parts").

To install the Extension onto the Feed Table, align the locking tabs of the Extension with the slots in the Feed Table as shown. Squeeze the Feed Table and Extension together nearest the tabs and slots until the 2 pieces snap together.



To install the Extension onto the Exit Conveyor, align the tabs on the Extension with the slots provided in the Exit Conveyor as shown. No force is required to install the Extension - gravity will hold the Extension in place.



Loading Paper

To load paper into the Feed Table, firmly push the Feed Table down, until it locks into the "load" position as shown. Load the paper into the Feed Table, making sure that the paper is

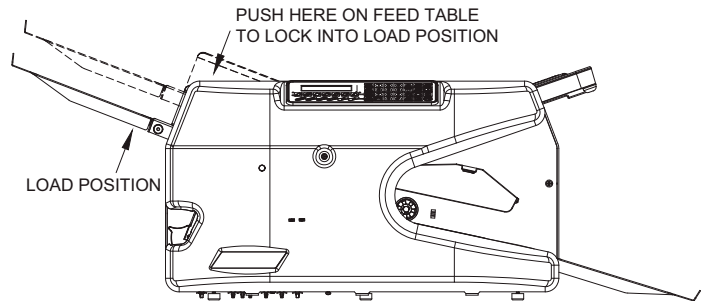

fully within the folder, and that the leading edge of the stack is resting against the face indicated below. Once the Feed Table has been loaded with paper, the Feed Table must be unlocked, allowing the Feed Table to return to the raised position. To unlock the Feed Table, press the Feed Table Release (see illustration below).

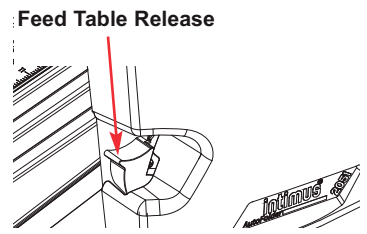
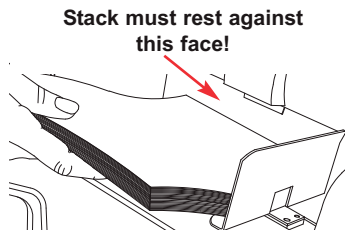

► Using Your Folder

Reach under the second fold table and turn on the power. When the power switch is turned on, the display will read as follows:

Intimus 2051 Folder
By Martin Yale Ind.

This message will display for a short time and then the display will read: In the event that you must call Martin Yale Support for help, please have the software revision number available.

Model 2051
Revision XX.XX

Enter diagnostics by pressing and holding the "Stop" button for several seconds. Press number "1". Use the "+" or "-" buttons to find "Languages" in the menu. Press "Enter". Scroll through the list of languages using the "+" or "-" buttons. Press "Enter" to select. Press the "Stop" button twice to exit diagnostics.

Language +/-
English

After a few seconds, the display will change again and read as follows:

Homing Fold Tables
Please Stand By

Both fold tables will begin to move to their respective home positions. This operation may take several seconds. Allow the folder to continue without interruption until the display changes. Once the Fold Tables have been homed, the display will toggle between these 2 messages:

Bypass Ready
Qty Done = 0

Custom Fold Set
Qty Done = 0

You will see the "Custom Fold Set" message anytime one of the Fold Tables is in the Home position, or if the folder does not recognize the Fold Table positions as a standard fold type, such as a custom fold.

Parts

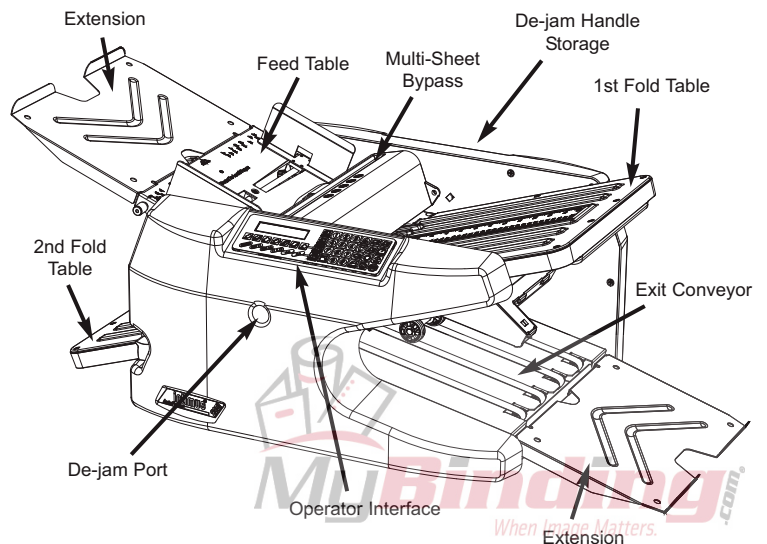

Setting a Paper Size



To change paper sizes, press the "SIZE SELECT" button located on the operator interface. You must specify the paper size that you intend to fold prior to running the folder.

Setting the Paper Guides

If your paper size is different than the factory set paper size, adjust the Paper Guides to the desired size. To adjust the paper guides, loosen the thumb knobs of the Paper Guides located under the Feed Table. Move the Paper Guides to the desired location, and then retighten the thumb knobs.

Do not over-tighten the thumb knobs!

Setting a Fold Type



To change the fold type, press the "FOLD SELECT" button located on the folder keypad. Once you have selected a fold type, the folder will wait for 8 seconds for any additional settings that you may want to set, such as a quantity of folds to run.

Running a Test Fold



Pressing the TEST button once will feed and fold one sheet of paper and then stop.

Fold Skew Adjustment

With the Feed Table depressed into the load position, push or pull the adjustment lever located in the Feed Table until the desired amount of skew adjustment has been made.

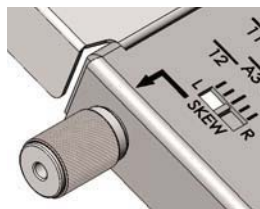

Ready to Fold



Pressing the RUN button will initiate folding. Folding will continue until one of the following conditions is met: 1.) the Stop button is pressed, 2.) the Feed Table becomes empty of paper, 3.) a folding error is encountered, or 4.) the programmed quantity reaches 0 (zero).

Stopping the Folder



If the folder is running, pressing the STOP button once performs a normal shut down, allowing all paper to clear the machine prior to the main motor stopping. Pressing the STOP button twice in quick succession causes an immediate stop of the main motor. This is to be used for emergency stops only.

Folding Multiple Sheets

Insert up to 4 sheets of 20# Bond paper through the Multi-sheet Bypass. The sheets may be stapled together.

To fold multiple sheets together at the same time, place all of the sheets into the Multi-Sheet Bypass. For best results, insure that all of the pages are aligned with each other. Insert stapled edge first.

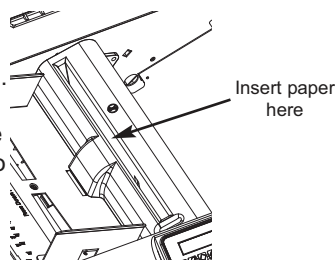

▶ Adjusting and Counting

Incremental Adjustment Buttons



This button will increase a number value by one count.



This button will decrease a number value by one count.

Fold Table Adjustment



2nd Fold Table



To fine adjust one of the fold tables, press the corresponding fold table adjustment button, and then press either the increase or decrease button (Incremental Adjustment Buttons). After you have pressed one of the fold table buttons as you repeatedly press, or hold down one of the



1st Fold Table



Incremental Adjust Buttons, you will see the indicators on the corresponding fold table move. The fold tables can be positioned to a specific location by entering the value through the number buttons.

Stack Wheel Position



To adjust the position of the Stack Wheels, press the Stack Wheel button (shown on the left), and then press either the increase or decrease button. The correct position of the Stack Wheels is automatically calculated based on the length of the paper and the position of the fold tables. Manual adjustment is not normally required when performing a standard, pre-programmed fold.

Folder Speed



To adjust the speed of your folder, press the Speed button and then press either the increase or decrease button (Incremental Adjustment Buttons). Folder speed can be adjusted while the folder is running. For most folding jobs, the folder can be run at full speed (100%). Typically, the only time that the folder is run less than 100% is when folding light weight paper (less than 20#) or if the paper has a glossy or silky smooth finish.

Display Contrast



To adjust the display contrast of the LCD display, press the Display Contrast button (shown on the left), and then press either the increase or decrease button (Incremental Adjustment Buttons).

Quantity and Batch Mode



The Quantity (#) is used to specify the total number of sheets to be folded, and to specify a Batch quantity.

Quantity

To program a specific number of pages to be folded, press the Quantity (#) button. Using the numbers on the keypad, enter the quantity of sheets to fold, and press the enter key. Pressing the Enter key while in the Quantity screen will automatically place you into the Batch Mode screen.

Batch Mode

The Batch Mode function automatically places a gap between batches. To enable Batch Mode, enter a Batch quantity value greater than 0 (zero). This quantity is the number of sheets to be folded. When this quantity of sheets has been folded, the folder will suspend feeding until the Exit Conveyor has become clear of paper, then will resume folding. This fold/pause/fold sequence will continue until one of the following conditions is met: 1.) the Stop button is pressed, 2.) the Feed Table becomes empty of paper, 3.) a folding error is encountered, or 4.) the programmed quantity reaches 0 (zero).

To enter the Batch Mode, you must press the Quantity (#) button and press the Enter button from the Quantity screen. To specify a different Batch quantity, using the number buttons, enter a value between 0 (zero) and 250, and then press the Enter button to save this value.

► Custom Folding Jobs

Custom Paper Lengths



To specify a custom paper length, press the Custom Paper Length button. Using the number buttons, enter a valid paper size value and press the Enter button to save this value. When the message displayed reads either "Folder Ready", or "Bypass Ready", you may begin folding.

Custom Fold Table Settings

At this time, the folder enters a "manual" mode where you must specify everything manually including Fold Table settings, the Stack Wheel location, and the Paper Length. You may use the pre-programmed paper sizes, if you wish. When the folder is in manual mode, the "Other" light for "SIZE SELECT" will be illuminated. To set a Fold Table using the number buttons enter the desired fold position, and then press the Enter button.

Custom Stack Wheel Location

See Stack Wheel Position.

Custom Fold Programs

The folder can store up to 10 different custom fold configurations. Custom programs store Fold Table locations, Paper Length, Quantity, and Batch Quantity. The location of the Stack Wheels is calculated automatically when the program is recalled. Folder speed is not stored as part of a program.



This button will "store" the current folder configuration into a memory location.



This button will "recall" a previously stored folder configuration.

Programs are maintained in memory even if the power is turned off or power is removed. Once a program is stored into a memory location, it can not be deleted. Programs can only be overwritten with another program.

Storing a Program

To store a program, press the "Store" button, then press one of the number buttons (0-9) to specify a storage location.

Recalling a Program

To recall a stored program, press the "Recall" button and then press a number button where a program is stored. If there is a stored program in the number pressed, the folder will immediately begin to configure itself per the stored program. All of the standard Fold Table and Stack Wheel messages will be displayed.

► Removing a paper jam

- 1 Remove both fold tables.
- 2 Open the top cover.
- 3 Depress the feed table to the load position.
- 4 Take the "T" handle from the storage compartment.
- 5 Insert the "T" handle into the de-jam port.
- 6 Rotate the "T" handle while pulling on the paper jam.



! Warning: Don't use the machine, while you are working with the "T"-Handle!



Operator Interface

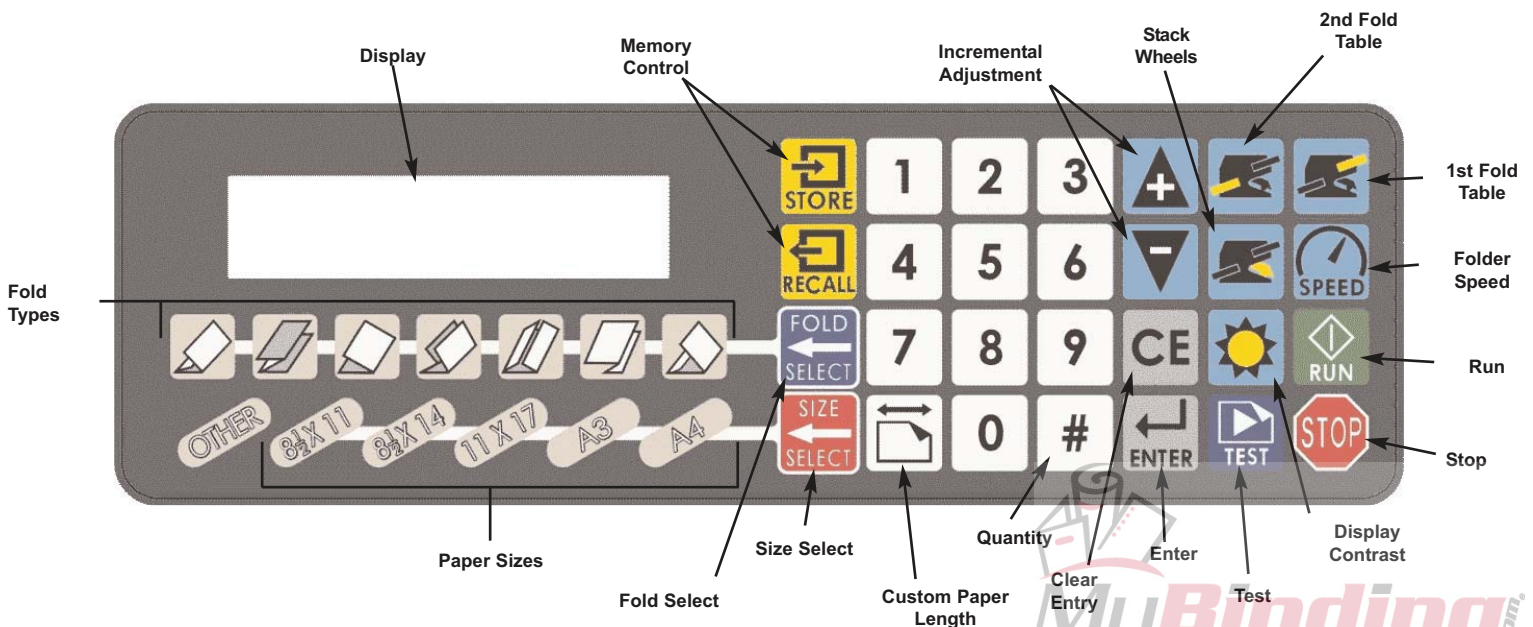

2051 SmartFold™

Návod na instalaci



Technická data

Funkční data

Váha papíru min. 70 g/m², max. 160 g/m²

Max. velikost papíru Š: 305 mm x V: 457 mm

Minimální velikost papíru Š: 64 mm x V: 135 mm (přeložení napůl)

Rychlost 3000 - 15.000 listů za hodinu (DIN A4 list, dvě přeložení)

* Rychlosti se mohou na základě různých délek papírů a druhů překládání měnit

Typy přeložení zábal, cikcak, přeložení napůl, 2x přeložení napůl, oltář, výkres, kostel

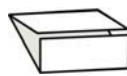
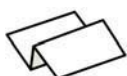

Programovatelné velikosti papírů A3, A4, 8½" x 11", 8½" x 14", 11" x 17"

Délka přeložení min. 5,8 cm (2.3") , max. 37,5 cm (14.75") pro oba skládací stoly

Uložení Může být uloženo až 10 individuálních druhů skládání

Kapacita papíru 500 listů 70 g/m², nebo sloupec vysoký 57mm

Kapacita listů (sešitých) 4 listy 70 g/m²

Druh posuvu třecí posuv

Míry

Rozměry 110 cm (43,2") x 45 cm (17,8") x 56 cm (22,2")

Váha při expedici 46,26 kg

Elektrické údaje

Výkon 220/230 V, AC, 8 A, 50/60Hz

Na přání 115 V, AC, 1,4 A, 50/60Hz

* Tento přístroj lze připojit k USB

VÝSTRAHA! Skládací přístroj nikdy nepřipojovat k síti, dokud nejste připraveni ho instalovat a obsluhovat. Tento přístroj obsahuje pohyblivé díly. Během instalace, provozu a údržby udržovat ruce, vlasy, volný oděv a šperky vždy v bezpečné vzdálenosti od všech pohyblivých dílů. Následkem by mohla být těžká poranění.

Poznámka: tento skládací přístroj neobsahuje ŽÁDNÉ UŽIVATELEM OPRAVITELNÉ DÍLY. Údržbu nebo demontáž by měl provádět jen kvalifikovaný technik při přerušeném napájení a vytažené síťové ástrčce. Zásuvka na střídavé napětí pro tento přístroj musí být v jeho blízkosti a nesmí být k ní zablokován přístup.

► Uvedení do provozu (instalace)

Síťový přípoj

Napájecí kabel zasunout do síťového přípoje na skládacím přístroji. Všimněte si přitom prosím také polohy síťového vypínače, objímky pojistky a USB portu. Jsou na stejné ploše jako síťový přípoj – na přední straně skládacího přístroje.

Skládací stoly

Oba skládací stoly jsou stejné a lze je tedy zaměnit.



Montáž skládacího stolu

Montáž prvního skládacího stolu je zřejmá z výkresu dole. Krok 1: Nechte sklouznout přední drážku (otvor) skládacího stolu na vnitřní sadu kolíků (ležící u následující skládací role). Krok 2: Spusťte skládací stůl dolů podle obrázku a lehkým tlakem dolů ho nasadíte na vnější sadu kolíků. Následuje krátké zacvaknutí, jak skládací stůl zapadne do své polohy. Opakujte krok 1 a krok 2 pro montáž skládacího stolu 2.

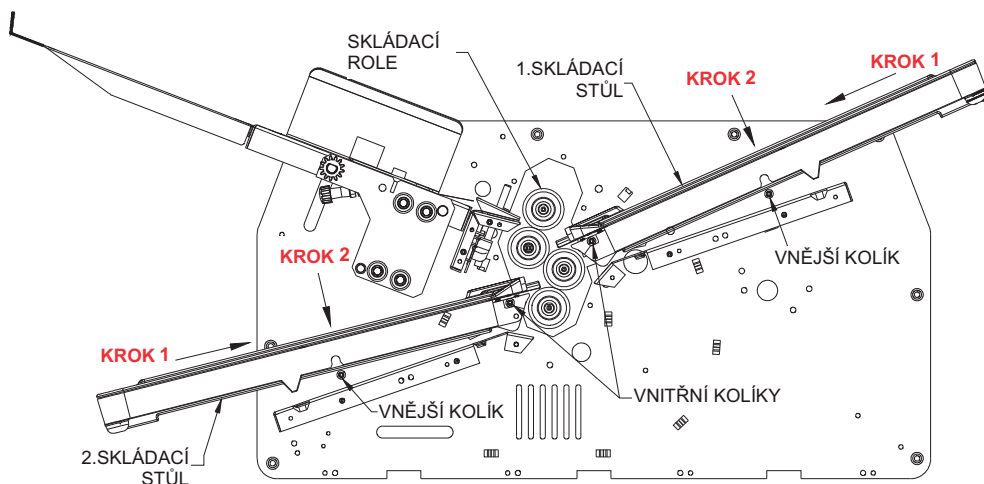

Prodloužení stolu

Váš skládací přístroj je dodáván se dvěma prodlouženími stolu. Jedno se používá pro prodloužení výstupního stolu, druhé se používá na posuvový stůl (viz obrázek "díly").

Pro umístění prodloužení na posuvovém stole nasměrujte výstupky na prodloužení podle obrázku do drážek posuvového stolu. Přitlačte prodloužení a posuvový stůl k sobě tak, až se oba díly secvaknou.



Pro umístění prodloužení na výstupní podavač nasměrujte podle obrázku výstupky na prodloužení do drážek na výstupním podavači. Pro umístění prodloužení není nutná žádná velká síla – prodloužení jsou udržována ve své poloze vlastní vahou.



Vložení papíru

Pro naplnění podávacího stolu papírem stlačte podávací stůl pevně dolů až zaklapne, jak je zobrazeno, do vkládací polohy.



Naplněte podávací stůl papírem a ujistěte se, že se papír nachází úplně uvnitř podávacího stolu a že přední hrana stohu doléhá na čelní stěnu. Poté, co je podávací stůl naplněn papírem, musí být podávací stůl odblokován tím, že se podávací stůl nechá vrátit do výchozí polohy. Pro odblokování podávacího stolu stlačte odblokování podávacího stolu (viz výkres dole).

Stoh musí doléhat na čelní stěnu!

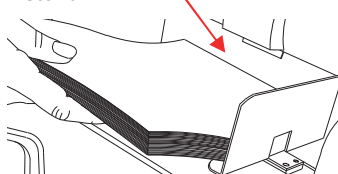

Odblokování podávacího stolu

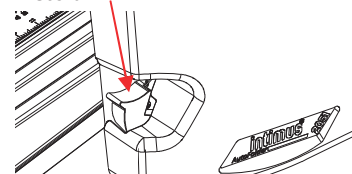

► Použití Vašeho skládacího přístroje

Sáhněte pod druhý skládací stůl a zapněte elektrické napájení. Je-li elektrický spínač sepnut, zobrazí se na displeji následující:

Intimus 2051 Folder
By Martin Yale Ind.

Tato zpráva se zobrazí na krátkou dobu potom lze na displeji číst:

Model 2051
Revision XX.XX

Pokud potřebujete telefonickou pomoc od technické podpory Martin Yale, připravte si prosím číslo verze Vašeho software.

Po pár sekundách se displej opět změní a zobrazí se následující:

Homing Fold Tables
Please Stand By

Oba skládací stoly se začnou pohybovat do svých výchozích poloh. Tento proces může trvat několik vteřin. Nechte skládací přístroj pokračovat bez přerušení, až se změní zobrazení na displeji. Nacházejí-li se skládací stoly ve svých výchozích polohách, zobrazuje displej střídavě tato dvě hlášení:

Bypass Ready
Qty Done = 0

Custom Fold Set
Qty Done = 0

Vidíte hlášení "Custom Fold Set", jakmile se jeden ze skládacích stolů nachází ve výchozí poloze, nebo pokud skládací přístroj nerozezná polohu skládacího stolu jako standardní skládání, jako například u individuálních typů skládání.

Díly

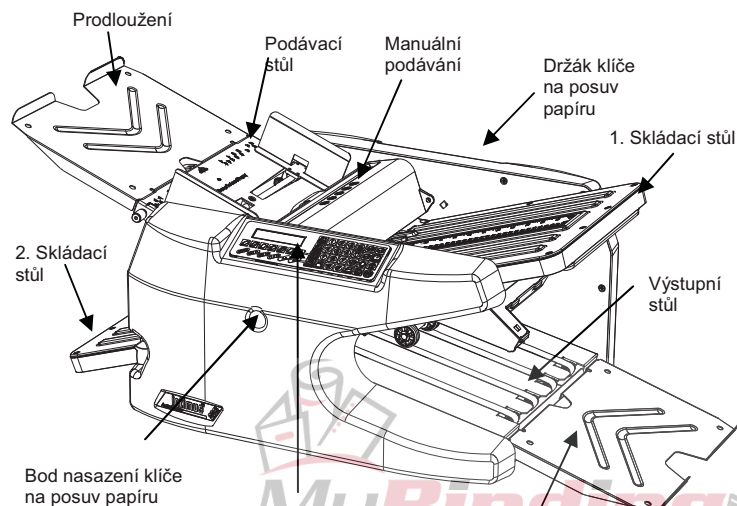

Nastavení formátu papíru



Pro změnu formátu papíru stlačte tlačítko "SIZE SELECT", které se nachází na ovládacím panelu. Dříve než uvedete skládací přístroj do chodu, musíte zadat formát papíru, který chcete skládat.

Nastavení vedení papíru

Pokud se formát papíru odlišuje od továrního nastavení, přizpůsobte vedení papíru požadované velikosti. Pro přizpůsobení vedení papíru uvolněte rýhované matice, které se nachází pod podávacím stolem. Posuňte vedení papíru do požadované polohy a rýhované matice opět dotáhněte. **Nedotahujte rýhované matice příliš!**

Nastavení druhu skládání



Pro změnu druhu skládání stiskněte tlačítko "FOLD SELECT", nacházející se na klávesnici skládacího přístroje. Jakmile je vybrán typ skládání, čeká přístroj 8 sekund na dodatečně vkládané hodnoty, které byste eventuálně chtěli vložit, jako např. počet přeložení, který má být proveden.

Provedení testovacího skládání



Jedním stlačením tlačítka "TEST" se vtáhne jeden list papíru a složí se. Potom se přístroj zastaví.

Nastavení přesazení přeložení

Otáčejte knoflíkem pro nastavení šikmého běhu, dokud není dosažen požadovaný sklon. Nejlépe to můžete provést během chodu přístroje, můžete ho ale nastavit i ve vypnutém stavu.

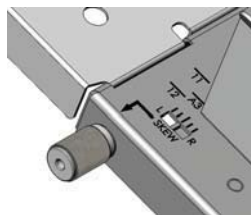

Připravenost k překládání



Stlačení tlačítka RUN vyvolá proces skládání. Skládání trvá tak dlouho, dokud není splněna jedna z následujících podmínek: 1.) stlačeno tlačítko stop, 2.) na podávacím stole už není papír, 3.) došlo k chybě skládání, nebo 4.) naprogramované množství dosáhlo hodnoty 0 (nula).

Zastavení skládacího přístroje



Za chodu skládacího přístroje způsobí jediné stlačení tlačítka STOP normální klidový stav, přičemž je poslední skládací cyklus ještě kompletně dokončen dříve než se přístroj zastaví. Dvojnásobně rychle za sebou jdoucí stlačení tlačítka STOP způsobí okamžitý stop hlavního motoru. To by mělo být používáno jen v nouzovém případě.

Současné skládání více listů

Pro současné skládání více listů (až 4 listy / 70g papíru), zaveďte všechny listy společně pomocí manuálního podávání. Pro optimální výsledky se ujistěte, že jsou všechny listy na sobě srovnány. U sešitých listů: zaveďte stoh se sešitou stranou napřed.

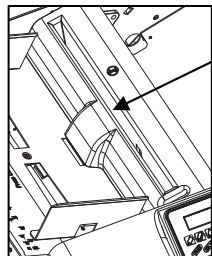

Vložte papír zde

► Nastavení a počítání

Tlačítko pro stupňovité nastavení



Toto tlačítko zvyšuje číselnou hodnotu o jedničku.



Toto tlačítko snižuje číselnou hodnotu o jedničku.

Nastavení skládacího stolu

2. skládací stůl



1. skládací stůl



Pro jemné nastavení skládacího stolu stlačte odpovídající tlačítko pro nastavení skládacího stolu, a potom stiskněte tlačítko buď + nebo - (tlačítka pro stupňovité nastavení). Potom co opakovaně stlačíte jedno z tlačítek skládacího stolu nebo jedno z tlačítek přidržte stlačené, uvidíte, jak se odpovídající ukazatel na skládacím stole pohybuje. Skládací stoly můžete uvést do určité polohy i tak, že vložíte hodnotu pomocí číselných tlačítek.

Poloha stohovacího kolečka



Pro přizpůsobení polohy stohovacího kolečka stlačte tlačítko stohovacího kolečka (zobrazeno vlevo) a potom buď tlačítko + nebo -. Správná poloha stohovacího kolečka se automaticky vypočítá na základě délky papíru a polohy skládacího stolu. Manuální nastavení není za normálních okolností při provádění standardního předem naprogramovaného skládání nutné.

Rychlost skládání



Pro nastavení rychlosti Vašeho skládacího přístroje stlačte tlačítko Speed a potom jedno z tlačítek + nebo - (tlačítka pro stupňovité nastavení). Rychlost skládacího stroje lze nastavit během provozu přístroje. Skládací přístroj lze u většiny skládacích úloh nastavit na plnou rychlost (100%). U lehčích papírů (<70g) nebo u ostře hlazených papírů by měla být nastavena odpovídající rychlost pod 100%.

Kontrast displeje



Pro nastavení kontrastu LCD displeje stlačte tlačítko kontrast displeje (zobrazeno vlevo), a potom stlačte buď tlačítko + nebo - (tlačítka pro stupňovité nastavení).

Množství a mód stohování

Tlačítko množství (#) se použije pro zadání celkového počtu papírů, které mají být skládány, nebo pro definování stohovaného množství.

Množství

Pro naprogramování určitého počtu listů, které mají být skládány, stlačte tlačítko množství (#). Použijte čísla na klávesnici pro zadání počtu listů, které mají být skládány, a potom stlačte tlačítko Enter. Stlačením tlačítka Enter přejdete automaticky do stohovacího módu.

Stohovací mód

Stohovací mód automaticky přeruší chod mezi jednotlivými „stohy“. Pro aktivaci stohovacího módu zadejte u stohového počtu hodnotu větší než 0 (nula). Toto množství znamená počet listů, které mají být skládány, v jednom „stohu“. Je-li tento počet listů složen, přeruší skládací přístroj posuv na asi 3 sekundy. Potom skládání pokračuje. Tento proces skládání/pauza/skládání se opakuje, dokud není splněna jedna z následujících podmínek: 1.) bylo stlačeno tlačítko stop, 2.) na podávacím stole již není žádný papír, 3.) došlo k chybě skládání, nebo 4.) naprogramované celkové množství dosáhlo hodnoty 0 (nula).

Pro zadání stohovacího módu musíte stlačit tlačítko množství (#) a tlačítko Enter ze zobrazení množství. Pro vložení jiného stohovacího množství použijte číselná tlačítka, zadejte hodnotu mezi 0 (nula) a 250 a pak stlačte tlačítko Enter, aby byla tato hodnota uložena.

► Individuální skládací úlohy

Individuální délky papíru



Pro individuální délky papíru stlačte tlačítko Custom Paper Length. Použijte tlačítka číslic, zadejte platnou hodnotu pro velikost papíru a stlačte tlačítko Enter, aby se tato zadaná hodnota uložila. Na displeji se zobrazí hlášení "Folder Ready" nebo "Bypass Ready", můžete začít s překládáním.

Individuální nastavení skládacích stolů

Zde přejde skládací přístroj do "manuálního" módu, ve kterém musíte vše zadat manuálně, včetně nastavení skládacího stolu, polohy stohovacího kolečka a délky papíru. Pokud chcete, můžete použít předem naprogramované velikosti papíru. Pokud se přístroj nachází v manuálním módu, svítí světlo "Other(jiný)" u "SIZE SELECT (výběr velikosti)". Použijte číselné klávesy pro nastavení skládacího stolu, zadejte požadovanou překládací polohu a stiskněte tlačítko Enter.

Individuální poloha stohovacího kolečka

Viz poloha stohovacího kolečka.

Individuální skládací programy

Skládací přístroj umožňuje uložit až 10 různých individuálních konfigurací skládání. Individuální programy ukládají polohy skládacích stolů, délky papíru, množství a stohované množství. Poloha stohovacího kolečka se automaticky vypočte, pokud je program vyvolán. Rychlost skládacího přístroje není uložena jako součást programu.



Toto tlačítko "ukládá" aktuální konfiguraci skládacího přístroje na jedno paměťové místo.



Toto tlačítko "vyvolá" dříve uloženou konfiguraci skládacího přístroje.

Programy zůstanou uloženy, i když je přístroj vypnut nebo je vypnuto elektrické napájení. Jakmile je program do nějakého paměťového místa uložen, nelze ho již vymazat. Programy mohou být pouze přepsány jinými programy.

Uložení programu

Pro uložení programu stlačte tlačítko "Store", potom stlačte jedno z číselných tlačítek (0-9), abyste zadali číslo paměti.

Vyvolání programu

Pro vyvolání uloženého programu stiskněte tlačítko "Recall" a potom tlačítko číslice, pod kterou byl program uložen. Nachází-li se pod stlačeným číslem uložený program, začne se skládací přístroj sám ihned konfigurovat pro uložený program. Budou zobrazeny všechny standardní hlášení skládacího stolu a stohovacího kolečka.

► Odstranění vzpříčení papíru

- 1 Vyjměte oba skládací stoly.
- 2 Otevřete kryt.
- 3 Zatlačte podávací stůl do vkládací polohy.
- 4 Vyjměte nástroj "T" z držáku.
- 5 Zasuňte nástroj "T" do k tomu připraveného otvoru.
- 6 Otáčejte nyní "T" nástrojem sem a tam, aby se skládací role manuálně pohybovaly a současně vytahujte vzpříčený papír ven.

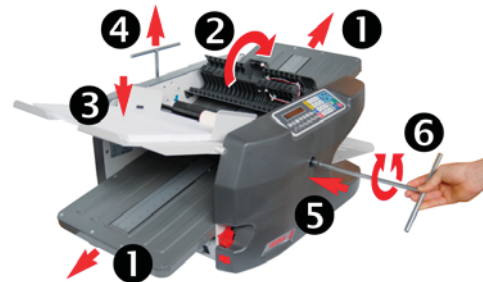

Pozor! Nikdy skládací přístroj nepouštějte, během používání "T" nástroje.

Operator Interface

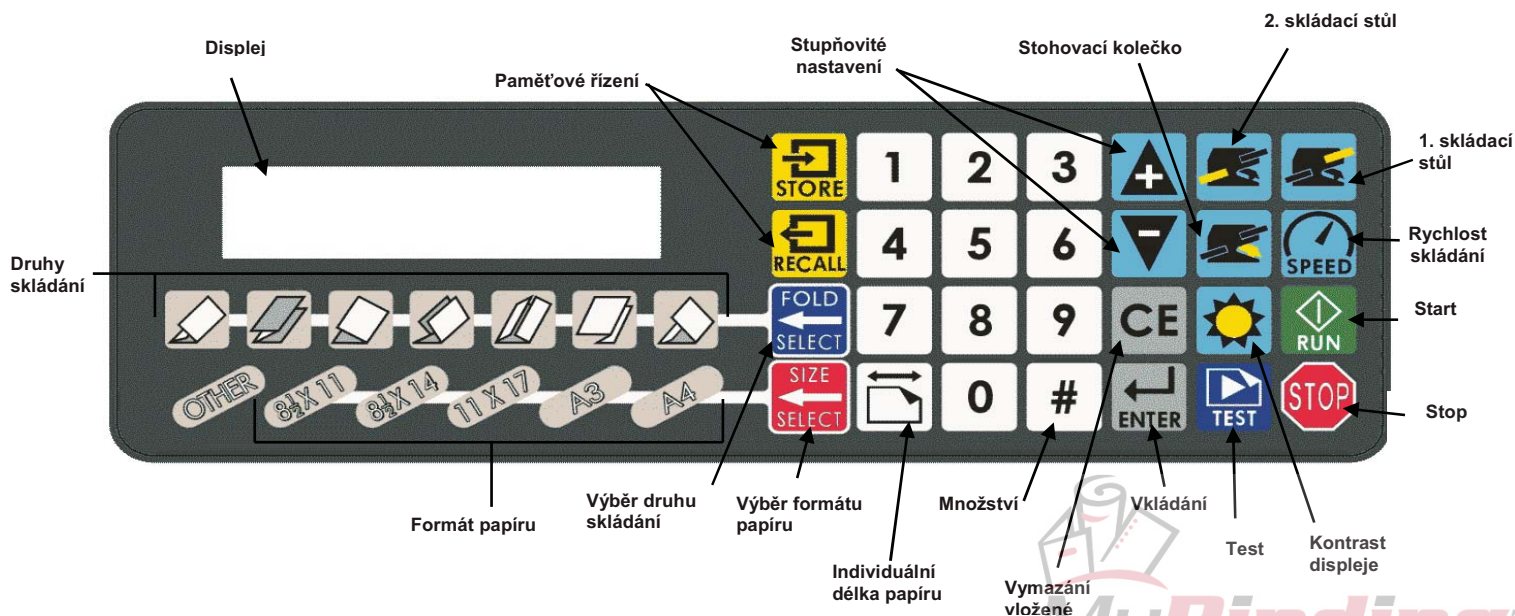

2051 SmartFold™ Instrucciones de ajuste



Especificaciones

Funcionales

Peso de papel	papel tipo bond de 70 g/m ² mín., tipo index de 160 g/m ² máx.
Formato máx. de papel	305 mm ancho x 457 mm largo
Formato mín. de papel	64 mm ancho x 135 mm largo (sólo plegado simple)
Velocidad	3.000 - 15.000 folios por hora (formatos de folios DIN A4, plegado doble o de carta)
*Las velocidades pueden variar a causa de las diversas longitudes de papel y tipos de plegado		
Tipos de plegado	doble (de carta), acordeón, simple, paralelo doble, puente, zigzag, baronial

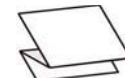
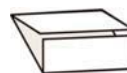
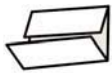

Formatos de papel programados	A4, A3, 8½" X 11", 8½" X 14", 11" X 17"
Longitud de plegado	5,8 cm (2.3") mín., 37,5 cm (14.75") máx., para ambas bandejas de plegado
Memoria	hasta 10 posiciones personalizadas para la bandeja de plegado y longitudes de papel se pueden almacenar
Capacidad de papel	500 folios de papel tipo bond de 70g/m ² o bien una pila de hojas sueltas de 57mm
Capacidad de folios (engrapados)	4 folios o 70 g/m ² de papel bond típico
Método de entrada	Entrada superior, fricción

Físicas

Dimensiones	110 cm (43,2") ancho x 45 cm (17,8") alto x 564 cm (22,2") profundo
Peso de embarque	46,26 kg

Eléctricas

Potencia	220/230 VAC, 0,8 Amperios, 50/60 Hz
Como opción	115 VAC, 1,4 Amperios, 50/60Hz

* Esta máquina es apta a la conexión a un puerto USB

¡AVISO! No conecte nunca la máquina a la red de corriente eléctrica hasta que sea capaz de ajustar y hacer funcionar la plegadora. Esta máquina contiene partes móviles. Durante el ajuste, la operación y el mantenimiento de la máquina mantenga las manos, el pelo, la ropa suelta y joyas fuera del alcance de las partes móviles. Riesgo de lesiones graves.

Nota: En esta plegadora NO HAY COMPONENTES UTILIZABLES POR EL USUARIO. Únicamente un técnico cualificado podrá realizar los trabajos de servicio o desmontaje y lo hará estando la máquina desconectada y desenchufada. El enchufe de corriente eléctrica para esta máquina deberá encontrarse cerca y el acceso al enchufe no deberá estar bloqueado.

► Puesta en marcha (instalación)

Conexión de alimentación

El cable de alimentación se conecta en la clavija de conexión en la plegadora. Tome nota de que el emplazamiento del interruptor, el portafusible y la conexión USB, situados en la misma superficie que la clavija de conexión, se encuentra próximo al panel frontal de la plegadora.

Bandejas de plegado

El montaje de las dos bandejas de plegado es el mismo, es decir que se pueden instalar en la primera o bien la segunda posición de la bandeja de plegado.

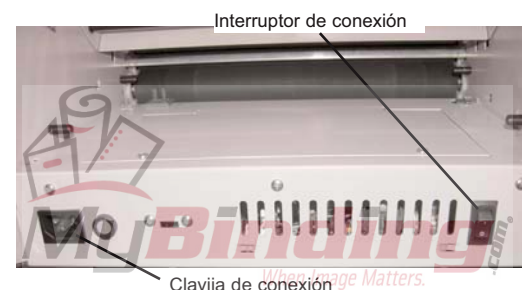

Cómo instalar la bandeja de plegado

Para instalar la 1ª bandeja de plegado, consulte por favor la ilustración de más abajo. Paso 1: desplace la apertura ranurada frontal de la bandeja de plegado sobre el conjunto interior de clavijas (próximas a los rodillos de plegado). Paso 2: descienda la bandeja de plegado sobre el conjunto exterior de clavijas ejerciendo una ligera presión hacia abajo, como se muestra. Al bajar la bandeja de plegado en la posición de detención, se percibirá ligeramente el momento en el que encaja. Repita los pasos 1 y 2 para instalar la 2ª bandeja de plegado.

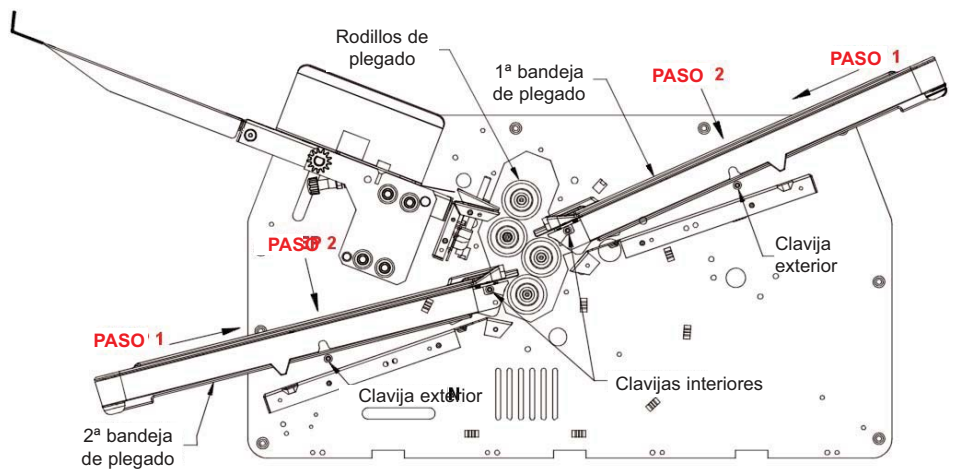

Extensión de bandeja

Su plegadora se suministra con dos extensiones de bandeja. Una se usa como extensión en el transportador de salida, la otra en la bandeja de entrada (consulte por favor la ilustración de "Componentes").

Para instalar la extensión en la bandeja de entrada, alinee los toques de cierre de la extensión de la bandeja con las ranuras situadas en la bandeja de entrada. Estreche la bandeja de entrada y la extensión de bandeja junto a los toques y ranuras hasta que las 2 piezas encajen entre sí.



Para instalar la extensión en el transportador de salida, alinee los toques de cierre de la extensión de la bandeja con las ranuras situadas en el transportador de salida. No es necesario ejercer fuerza para instalar la extensión, pues la fuerza de gravedad llevará la extensión a su posición respectiva.



► Cómo utilizar la plegadora

Pulse el interruptor situado debajo de la segunda bandeja de plegado. Al conectarse el interruptor, el visor mostrará la siguiente imagen:

**intimus 2051 Folder
By Martin Yale Ind.**

Este mensaje se mostrará brevemente, a continuación, el visor mostrará lo siguiente:

**Modelo 2051
Revisión XX.XX**

En caso de que sea necesario consultar a la compañía Martin Yale para recibir ayuda, le rogamos que tenga preparado el número de revisión del software.

Entrar en diagnósticos presionando el botón "STOP" durante unos segundos. Presionar número "1". Usando los botones "+" o "-" para localizar el lenguaje. Presionar "ENTER". Buscar en la lista el lenguaje, usando el botón "+" o el "-". Presionar "ENTER" para seleccionar. Presionar el botón "STOP" dos veces para finalizar diagnósticos.

**Language +/-
English**

Después de haber transcurrido algunos segundos, el visor volverá a cambiar y mostrará la siguiente imagen:

**Bandejas plegado
Por favor stand by**

Las dos bandejas de plegado empezarán a desplazarse hacia sus posiciones respectivas iniciales. Esta operación tardará unos segundos.

Deje que la plegadora continúe sin interrupción hasta que el visor cambie de imagen. En cuanto las bandejas de plegado se encuentren en la posición inicial, el visor alternará entre estos 2 mensajes:

**Desvío listo
Hecho=XXXXXXXX**

**Set plegado cliente
Hecho=XXXXXXXX**

Usted verá el mensaje "Custom Fold Set" (ajuste personalizado de plegado) siempre que una de las bandejas de plegado esté en posición inicial, o bien si la plegadora no reconoce las posiciones de la bandeja de plegado como un tipo de plegado estándar, como por ejemplo en el caso de un plegado personalizado.

(14)

Cómo colocar el papel

Para cargar el papel en la bandeja de entrada, pulse firmemente la bandeja de entrada hacia abajo, hasta que se bloquee en la posición "load" (carga) como se muestra más abajo.

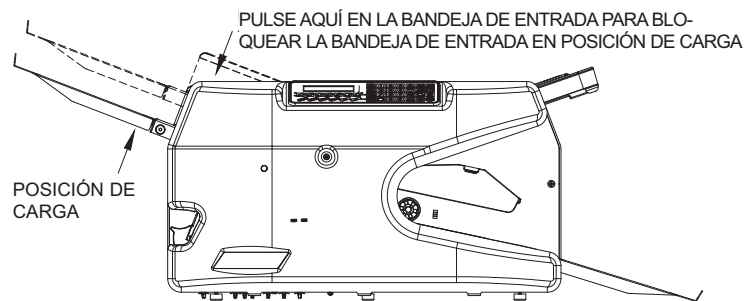

Coloque el papel en la bandeja de entrada y cerciórese de que el papel esté bien alineado dentro de la plegadora y de que el borde principal de la pila esté apoyado contra la cara indicada más abajo. Una vez se haya cargado la bandeja de entrada con papel, se deberá desbloquear la bandeja de entrada, para que pueda volver a la posición superior. Para desbloquear la bandeja de entrada, pulse el dispositivo de desenganche de la bandeja de entrada (ver ilustración de más abajo).

**¡Pila tiene que estar apoyada
contra ese costado!**

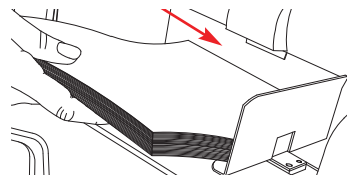

**Desenganche Bandeja
De Entrada**

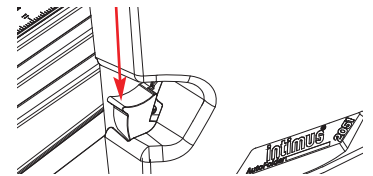

Componentes

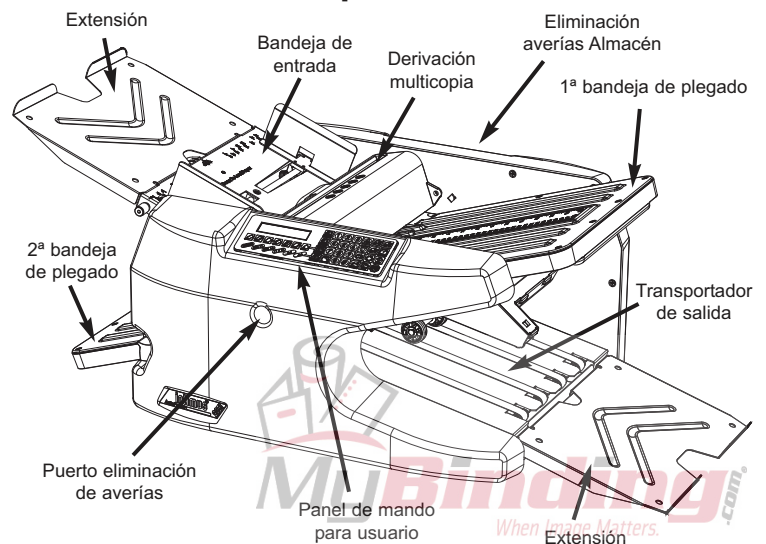

Martin Yale
When Image Matters

Cómo ajustar el formato de papel



Para cambiar los formatos de papel, pulse el botón "SIZE SELECT" (seleccionar formato) situado en el panel de mando del usuario. Usted tiene que especificar el formato del papel que va a plegar antes de hacer funcionar la plegadora.

Cómo ajustar las guías de papel

Si el papel que usted utiliza tiene un formato diferente al formato de papel ajustado en fábrica, habrá que ajustar las guías de papel al formato deseado. Para ajustar las guías de papel, afloje los topes de las guías de papel situados debajo de la bandeja de entrada. Desplace las guías de papel a la posición deseada y vuelva a apretar los topes. ¡ **No apriete excesivamente los topes!**

Cómo ajustar el tipo de plegado



Para cambiar el tipo de plegado, pulse el botón "FOLD SELECT" (seleccione plegado) situado en el panel de mando de la plegadora. Después de seleccionar el tipo de plegado, la plegadora se mantendrá a la espera durante 8 segundos por si usted desea realizar otros ajustes adicionales, tales como la cantidad de plegados, a continuación, se pondrá en marcha.

Plegado de ensayo



Pulse el botón TEST una vez para mover y plegar una hoja de papel. A continuación, la plegadora se detendrá.

Cómo ajustar la inclinación de plegado

Girar la varilla de ajuste de inclinación llamada "SKEW" hasta que obtenga la cantidad deseada de inclinación. Esta operación se realiza correctamente en funcionamiento aunque se puede realizar al mismo tiempo en parado.

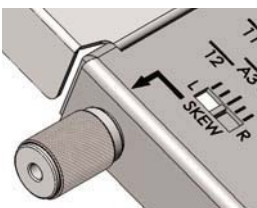

Listo para el plegado



Pulse el botón "RUN" (marcha) para activar el proceso de plegado. El plegado no se interrumpirá hasta que se cumpla una de las siguientes condiciones: 1.) Se ha pulsado el botón Stop (parada), 2.) La bandeja de entrada está vacía, 3.) Ha surgido un error durante el proceso de plegado, o bien 4.) La cantidad programada ha llegado a 0 (cero).

Parada de la plegadora



Mientras la plegadora está en marcha, es posible pulsar el botón STOP (parada) una vez para la desconexión normal de la máquina permitiendo que todo el papel salga de la máquina antes de detener el motor principal. Pulsando rápidamente el botón STOP dos veces sucesivamente se detendrá de inmediato el motor principal. Lo que recomendamos hacer únicamente en casos de emergencia.

Plegado de folios múltiples

Inserte hasta 4 folios de 70 g de papel tipo bond a través de la derivación multifolio. Los folios se pueden engrapar juntos. Para plegar folios múltiples juntos al mismo tiempo, coloque todas los folios en la derivación multifolio. Los mejores resultados se consiguen alineando todas las hojas entres sí. Inserte primero el borde engrapado.

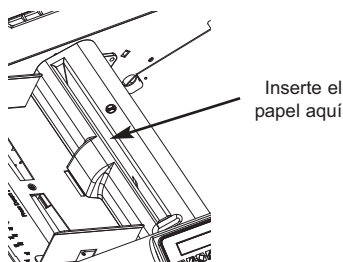

► Cómo ajustar y contar

Botones de ajuste incrementales



Este botón incrementará un valor numérico por una cifra.



Este botón disminuirá un valor numérico por una cifra.

Ajuste de la bandeja de plegado



2ª bandeja de plegado



1ª bandeja de plegado

Para el ajuste preciso de una de las bandejas de plegado, pulse el botón de ajuste para la bandeja de plegado correspondiente y, a continuación, pulse el botón de incremento o bien el botón de disminución (botones de ajuste incrementales). Después de haber pulsado uno de los botones de la bandeja de plegado pulsando repetidamente, o sin haber soltado los botones de ajuste incrementales, usted podrá ver que los indicadores sobre la bandeja de plegado correspondiente se mueven. Las bandejas de plegado se pueden colocar en una posición específica entrando el valor por medio de los botones numéricos para este fin.

Posición de la rueda de apilado



Para ajustar la posición de las ruedas de apilado, pulse el botón de la rueda de apilado (como se muestra a la izquierda) y luego pulse el botón de incremento o bien el de disminución. La posición correcta de las ruedas de apilado se calcula automáticamente, tomando como base la longitud del papel y la posición de las bandejas de plegado. Por regla general no es necesario realizar un ajuste manual para el plegado estándar o preprogramado.

Velocidad de plegado



Para ajustar la velocidad de la plegadora, pulse el botón de velocidad y, a continuación, pulse el botón de incremento o bien el de disminución (botones de ajuste incrementales). La velocidad de la plegadora se puede ajustar mientras la máquina está en marcha. Para la mayoría de los procesos de plegado, la plegadora podrá funcionar a plena velocidad (el 100%). Por regla general, la plegadora funciona únicamente a menos del 100% al plegar papel de ligero peso (menos de 20 libras) o si el papel presenta un acabado brillante o liso asedado.

Ajuste del contraste del visor



Para ajustar el contraste del visor LCD, pulse el botón para el contraste del visor (como se muestra a la izquierda) y luego pulse el botón de incremento o bien el de disminución (botones de ajuste incrementales).

Cantidad y modo por lotes



La cantidad (#) se usa para especificar el número total de hojas que se han de plegar y para especificar la cantidad por lote.

Cantidad

Para programar un número específico de páginas que se han de plegar, pulse el botón Cantidad (#). Para introducir la cantidad de hojas que se han de plegar, utilice los números del teclado numérico y confirme pulsando la tecla Enter. Si se pulsa la tecla Enter en la pantalla de cantidad, se pasará automáticamente a la pantalla de Modo por Lote.

Modo por lote

La función de Modo por Lote coloca automáticamente un espacio entre los lotes. A fin de habilitar el Modo por Lote, introduzca un valor de lote superior a 0 (cero). Esta cantidad es el número de páginas que se han de plegar. Después de haber plegado esta cantidad de hojas, la plegadora detendrá el proceso de entrada hasta que el dispositivo de transporte de salida esté libre de papel. Hecho esto, se repondrá el proceso de plegado. Esta secuencia de plegado / pausa / plegado continuará hasta que se cumpla una de las siguientes condiciones: 1.) Se ha pulsado el botón Stop (parada), 2.) La bandeja de entrada está vacía, 3.) Ha surgido un error durante el proceso de plegado, o bien 4.) La cantidad programada ha llegado a 0 (cero).

Para introducir el Modo por Lote, habrá que pulsar el botón de cantidad (#) y pulsar el botón Enter de la pantalla de cantidad para guardar este valor. Para especificar una cantidad diferente de lote, utilizando los botones numéricos, introduzca un valor entre 0 (cero) y 250, y pulse el botón Enter para guardar este valor.

► Procesos personalizados de plegado

Longitudes personalizadas de papel



Pulse el botón de Longitud Personalizada de Papel para especificar una longitud personalizada de papel. Para introducir un valor de formato válido de papel utilice los botones numéricos y pulse el botón Enter para guardar este valor. En cuanto aparezca el mensaje "Folder Ready" (plegadora lista), o "Bypass Ready" (derivación lista), usted podrá comenzar a plegar.

Ajustes personalizados de la bandeja de plegado

En este caso, la plegadora se encuentra en un modo "manual" en el que usted tiene que especificar todo manualmente, inclusive las funciones para los ajustes de la bandeja de plegado, la ubicación de las ruedas de apilado y la longitud de papel. Usted puede usar los formatos de papel preprogramados, si así lo desea. Cuando la plegadora está en el modo de funcionamiento manual, estará iluminada la "otra" luz para "SIZE SELECT" (seleccionar formato). A fin de ajustar la bandeja de plegado usando los botones numéricos, introduzca la posición deseada de plegado y pulse luego el botón Enter para guardar el valor.

Posición personalizada de la rueda de apilado

Ver el apartado de Posición de la rueda de apilado

Programas personalizados de plegado

La plegadora puede guardar hasta 10 configuraciones diferentes de plegado personalizado. Los programas personalizados guardan las posiciones de la bandeja de plegado, longitud de papel, cantidad y cantidad por lote. La posición de la rueda de apilado se calcula automáticamente al consultar el programa. La velocidad de la plegadora no se guarda como parte de un programa.



Este botón "guardará" la configuración actual de la plegadora en una posición de la memoria.



Este botón "consultará" una configuración de la plegadora, guardada previamente.

Los programas se mantienen en la memoria incluso al desconectar o

desenchufar. Una vez se haya guardado un programa en una posición de la memoria, no se podrá volver a borrar. Los programas solamente se pueden sobrescribir con otro programa.

Cómo guardar un programa

Para guardar un programa, pulse el botón "Store" (guardar), luego pulse una de los botones numéricos (0-9) para especificar la posición en la memoria.

Cómo consultar un programa

Para consultar un programa guardado, pulse el botón "Recall" (consultar) y pulse luego el botón numérico con el que el programa se ha guardado. Si hay un programa guardado en el número pulsado, la plegadora comenzará inmediatamente a configurarse ella misma por medio del programa guardado. Se mostrarán todos los mensajes de la bandeja de plegado estándar y de la rueda de apilado.

► Arreglo de un atasco de papel

- 1 Retire las dos bandejas de plegado.
- 2 Abra le tape superior de la maquina.
- 3 Baje la bandeja de alimentación a la posición de carga.
- 4 Coja la herramienta "T" de su compartimiento.
- 5 Inserte la herramienta "T" en la apertura situada en el lateral de la máquina.
- 6 Gire con le herramienta "T" y podrá liberar el atasco.



¡Atención! Nu use la máquina mientras usted está trabajando con la herramienta "T".

Panel de mando

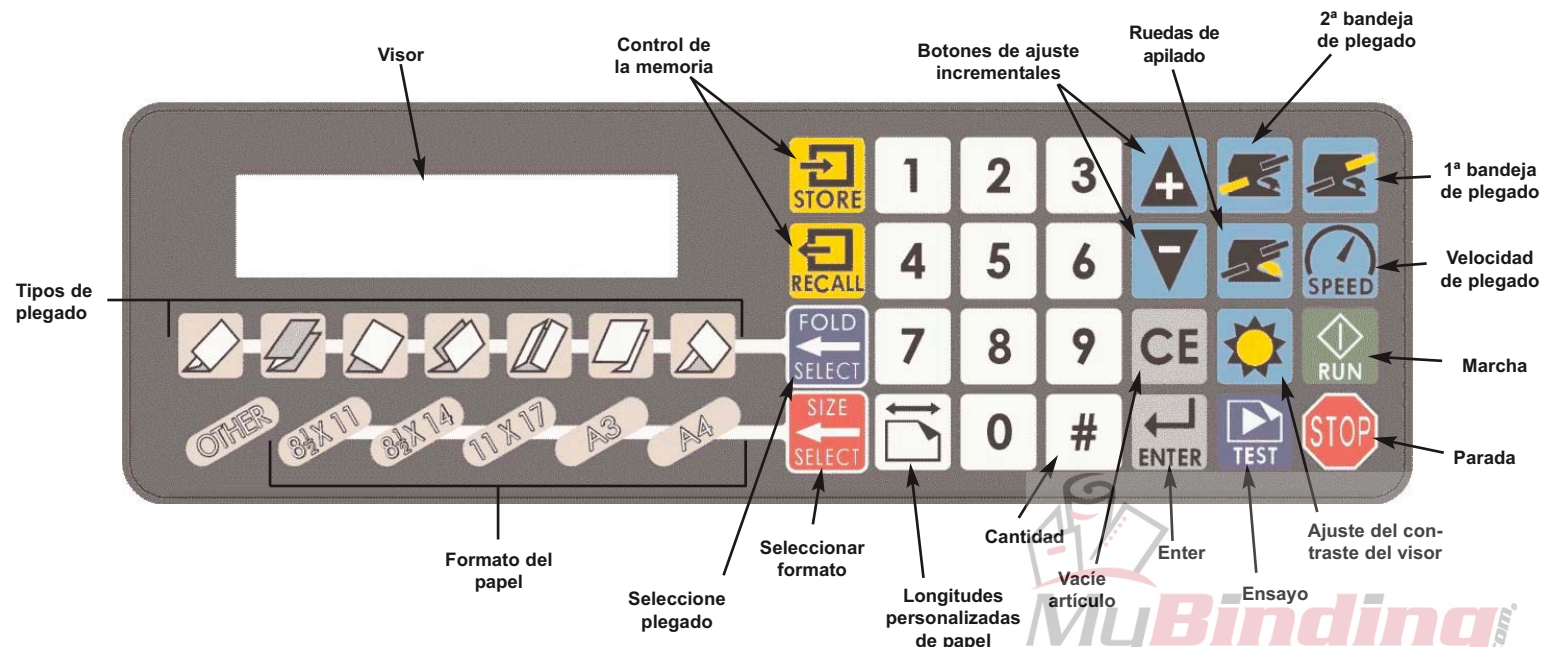

2051 SmartFold™ Aufbauanleitung



Technische Daten

Funktionsdaten

Papiergewichtmin. 70 g/m ² , max.160 g/m ²
Max. PapiergrößeB: 305 mm x H:457 mm
MindestpapiergrößeB: 64 mm x H: 135 mm (nur Einbruchfalz)
Geschw3000 - 15.000 Blatt pro Stunde (DIN A4 Blatt, Wickelfalz)
*Geschwindigkeiten können aufgrund verschiedener Papierlängen und Falztypen variieren	
FalztypenWickel, Zickzack, Einbruch, Doppel, Altar, Zeichnung, Church

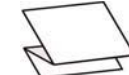
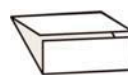
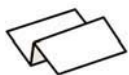
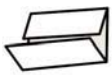

Programmierte PapiergrößenA3, A4, 8½" x 11", 8½" x 14", 11" x 17"
Falzlängemin. 5,8 cm (2.3") , max. 37,5 cm (14.75") für beide Falztische
SpeicherungBis zu 10 individuelle Falzarten können gespeichert werden
Papierkapazität500 Blatt 70 g/m ² , oder ein 57mm Stapel
Blattkapazität (Geheftet)4 Blätter 70 g/m ²
VorschubartObertransport, Friktionsvorschub

Maße	
Abmessungen110 cm (43,2") x 45 cm (17,8") x 56 cm (22,2")
Versandgewicht46,26 kg

Elektrische	
Leistung220/230 V, AC, 8 A, 50/60Hz
Optional115 V, AC, 1,4 A, 50/60Hz

*Dieses Gerät ist USBfähig

WARNUNG! Falzgerät niemals an Strom anschließen, bevor Sie bereit sind, das Gerät aufzustellen und zu bedienen. Dieses Gerät enthält bewegliche Teile. Während des Aufbaus, des Betriebs und der Wartung Hände, Haare, lose Kleidung und Schmuck stets von allen beweglichen Teilen fernhalten. Schwere Körperschäden könnten die Folge sein.

Hinweis: Diese Falzmaschine enthält KEINE DURCH DEN BENUTZER WARTBAREN TEILE. Wartung oder Demontage sollte nur von einem qualifizierten Techniker und bei unterbrochenem Strom und gezogenem Stecker ausgeführt werden. Die Wechselstrom-Steckdose für dieses Gerät muss in der Nähe sein und der Zugang zur Steckdose darf nicht blockiert sein.

► Inbetriebnahme (Installation)

Netzanschluss

Das Stromkabel in den Netzanschluss des Falzgerätes einstecken. Bitte beachten Sie nun auch die Position des Netzschalters, der Sicherungsfassung und des USB-Ports. Diese sind an derselben Fläche wie der Netzanschluss angebracht, an der Forderseite des Falzgeräts.

Falztische

Die beiden Falztische sind identisch und können somit ausgetauscht werden.

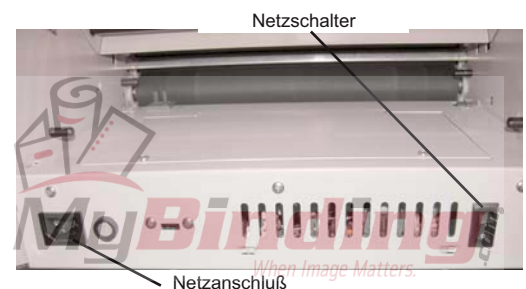

Falztischeinbau

Für den Einbau des ersten Falztisches, siehe Zeichnung unten. Schritt 1: Lassen Sie die vordere Schlitzöffnung des Falztisches auf den inneren Stiftsatz gleiten (der den Falzrollen am nächsten liegende). Schritt 2: Senken Sie den Falztisch, wie gezeigt, mit leichtem Abwärtsdruck auf den äußeren Stiftsatz ab. Es erfolgt ein kurzes Einschnappen, wenn der Falztisch in die Einrastposition fällt. Wiederholen Sie Schritt 1 und Schritt 2 für den Einbau des 2. Falztisches.

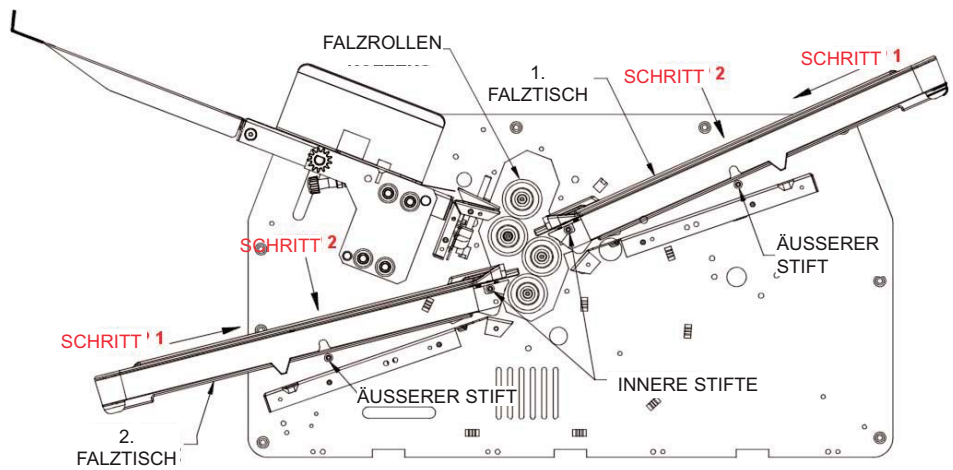

Tischverlängerungen

Ihr Falzgerät wird mit zwei Tischverlängerungen geliefert. Eine wird als Verlängerung des Ausgabetisches verwendet, die andere am Vorschubtisch (siehe Bild "Teile").

Um die Verlängerung am Vorschubtisch anzubringen, richten Sie die Sperrlaschen der Verlängerung wie dargestellt an den Schlitz des Vorschubtisches aus. Drücken Sie den Vorschubtisch und die Verlängerung an den Laschen und Schlitz solange zusammen, bis die 2 Teile zusammen, bis die beiden Teile zusammenschnappen.



Um die Verlängerung am Auslaufvorschub anzubringen, richten Sie die Laschen an der Verlängerung, wie gezeigt, an den im Auslaufvorschub vorgesehenen Schlitz aus. Es ist keine Gewalt erforderlich, um die Verlängerungen anzubringen - die Verlängerungen werden durch die Schwerkraft gehalten.



Laden des Papiers

Zum Beladen des Zuführtisches mit Papier drücken Sie den Zuführtisch fest herunter, bis er, wie dargestellt, in die Ladeposition einrastet.

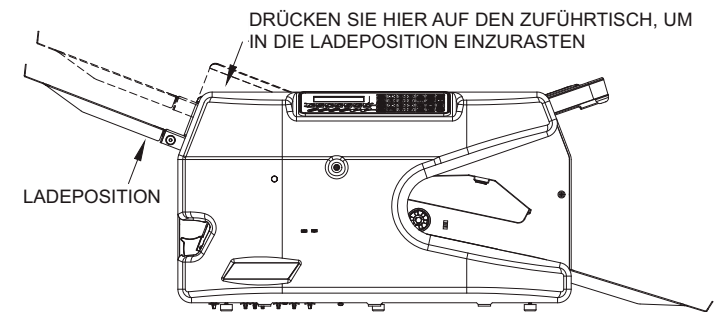

Beladen Sie den Zuführtisch mit Papier und stellen Sie sicher, dass sich das Papier vollständig innerhalb des Zuführtisches befindet und dass die Vorderkante des Stapels an der Stirnseite plan anliegt. Sobald der Zuführtisch mit Papier bestückt ist, muss der Zuführtisch entriegelt werden, wodurch der Zuführtisch zur Ausgangsposition zurückkehren kann. Zum Entriegeln des Zuführtisches drücken Sie die Zuführtisch-Entriegelung (siehe Zeichnung unten).

Stapel muss an die Stirnseite anliegen!

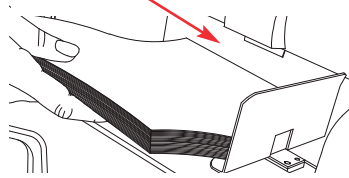

Entriegelung des Zuführtisches

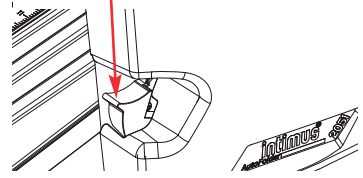

► Benutzung Ihres Falzgerätes

Greifen Sie unter den zweiten Falztisch und schalten Sie den Strom an. Ist der Stromschalter an, ist auf dem Display Folgendes zu lesen:

**intimus 2051 Flzger.
Von Martin Yale Ind.**

Diese Nachricht wird für kurze Zeit angezeigt, danach ist auf dem Display Folgendes zu lesen:

**Modell 2051
Änderung XX.XX**

Falls Sie die telefonische Hilfe des technischen Supports von Martin Yale benötigen, halten Sie bitte die Nummer Ihrer Software-Version bereit.

Um in den Programmiermodus zu gelangen drücken sie die "Stop"-Taste und halten diese für einige Sekunden gedrückt. Drücken sie nun die Taste "1". Suchen sie mit "+" oder "-" den Menüpunkt "Sprache". Drücken sie "Enter". Scrollen sie mit "+" oder "-" durch die Liste mit den verschiedenen Sprachen, bis sie die gewünschte Sprache angezeigt wird. Drücken sie "Enter" um die ausgewählte Sprache festzulegen. Drücken sie nun zweimal "Stop" um den Programmiermodus zu verlassen.

**Language +/-
English**

Nach ein paar Sekunden ändert sich das Display wieder und zeigt Folgendes an:

**Ziels. Falztische
Bitte warten**

Beide Falztische beginnen, sich in ihre jeweilige Ausgangsposition zu bewegen. Dieser Vorgang kann ein paar Sekunden dauern. Lassen Sie das Falzgerät ohne Unterbrechung weiterlaufen, bis sich die Anzeige auf dem Display ändert. Befinden sich die Falztische in ihrer Ausgangsposition, zeigt das Display abwechselnd diese beiden Meldungen:

**Heftung bereit
Bearbeitet=XXXXXXXX**

**Ind. Falzseinst.
Bearbeitet=XXXXXXXX**

Sie sehen "Custom Fold Set" -Meldung, sobald sich einer der Falztische in der Ausgangsposition befindet, oder falls das Falzgerät die Falztischposition nicht als eine Standardfalzung erkennt, wie z.B. bei individuellen Falztypen.

(18)

Teile

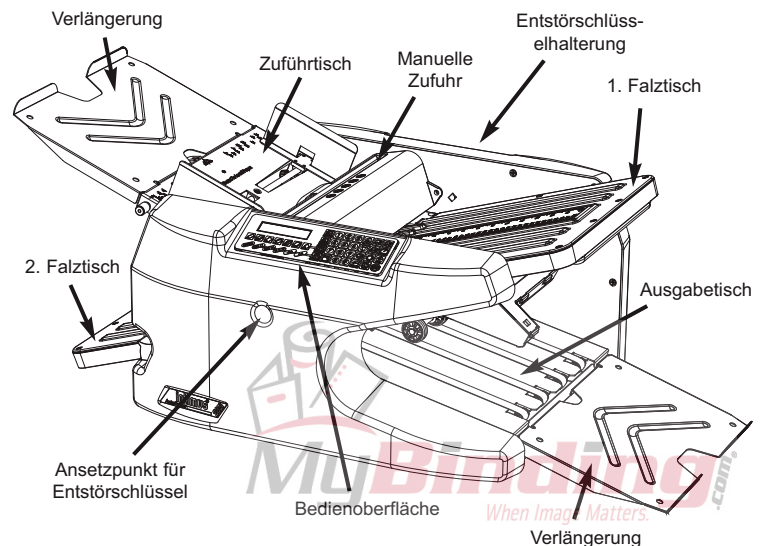

Einstellen des Papierformats



Zum Wechseln des Papierformats drücken Sie die Taste "SIZE SELECT", die sich auf der Bedieneroberfläche befindet. Bevor Sie das Falzgerät in Gang setzen, müssen Sie das Papierformat angeben, das Sie falzen möchten.

Einstellen der Papierführungen

Weicht Ihr Papierformat von der Werkeinstellung ab, passen Sie die Papierführungen der gewünschten Größe an. Zur Anpassung der Papierführungen lösen Sie die unter dem Zuführtisch befindlichen Rändelmuttern der Papierführungen. Schieben Sie die Papierführungen an die gewünschte Stelle und ziehen Sie die Rändelmuttern wieder fest. **Ziehen Sie die Rändelmuttern nicht zu fest an!**

Einstellung einer Falzart



Zum Ändern der Falzart drücken Sie die auf der Tastatur des Falzgerätes befindliche Taste "FOLD SELECT". Sobald der Falztyp ausgewählt ist, wartet das Falzgerät 8 Sekunden auf zusätzliche Eingaben, die Sie evtl.

vornehmen möchten, wie zum Beispiel die durchzuführende Anzahl der Falzungen.

Durchführung einer Testfaltung



Durch einmaliges Drücken des "TEST"-Tasters wird ein Blatt Papier eingezogen und gefalzt, danach stoppt das Gerät.

Einstellung des Falzversatzes

Drehen Sie den Knopf für die Einstellung des Schräglaufs bis die gewünschte Schräge erreicht wurde. Am besten machen Sie dies während die Falzmaschine läuft, Sie können es aber auch im ausgeschalteten Zustand einstellen.



Falzbereit



Das Drücken der RUN-Taste löst den Falzvorgang aus. Das Falzen dauert solange an, bis eine der folgenden Bedingungen erfüllt ist: 1.) die Stopptaste wird gedrückt, 2.) auf dem Zuführtisch ist kein Papier mehr, 3.) ein Falzfehler tritt auf, oder 4.) die programmierte Menge 0 (null) ist erreicht.

Anhalten des Falzgerätes



Läuft das Falzgerät, bewirkt das einmalige Drücken der STOP-Taste einen normalen Stillstand, wobei der letzte Falzvorgang noch komplett abgeschlossen wird bevor das Gerät stoppt. Das zweimalige Drücken der STOP-Taste in schneller Folge bewirkt einen sofortigen Stopp des Hauptmotors. Dies sollte nur im Notfall erfolgen.

Gleichzeitiges Falzen von mehreren Blättern

Um mehrere Blätter (bis zu 4 Blatt / 70g Papier) zusammen zu falzen, führen Sie alle Blätter gemeinsam durch die Manuelle-Zufuhr ein. Für optimale Ergebnisse stellen Sie sicher, dass alle Seiten aufeinander ausgerichtet sind. Bei gehefteten Blättern: Führen Sie den Stapel mit der gehefteten Seite voraus zu.

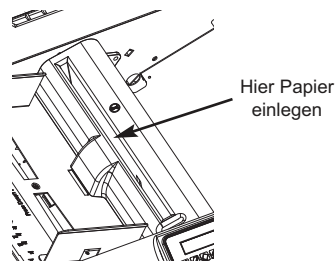

► Einstellen und Zählen

Taste zur stufenweisen Einstellung



Diese Taste erhöht einen Zahlenwert um eins.



Diese Taste verringert einen Zahlenwert um eins.

Falztisch-Einstellung



Für die Feineinstellung einer der Falztische drücken Sie die entsprechende Taste zur Falztisch-einstellung, und drücken Sie dann entweder die + oder - Taste (Tasten zur stufenweisen Einstellung).



Nachdem Sie eine der Falztisch-Tasten wiederholt gedrückt haben, oder während Sie eine der Tasten zur stufenweisen Einstellung gedrückt halten, sehen Sie, wie sich die entsprechende Anzeige auf dem Falztisch bewegt. Die Falztische können in eine bestimmte Position gebracht werden, indem der Wert über die Zifferntasten eingegeben wird.

Stapelradposition



Zur Anpassung der Position der Stapelräder, drücken Sie die Stapelrad-Taste (links dargestellt), und dann entweder die + oder - Taste. Die richtige Position der Stapelräder wird auf Basis der Papierlänge und der Stellung der Falztische automatisch berechnet. Die manuelle Einstellung ist bei Ausführung einer Standard-, vorprogrammierten Falzung normalerweise nicht erforderlich.

Falzgeschwindigkeit



Zur Einstellung der Geschwindigkeit Ihres Falzgerätes drücken Sie die Speed-Taste, und drücken Sie dann die + oder - Taste (Taste zur Stufenweisen Einstellung). Die Geschwindigkeit des Falzgerätes kann während des Betriebs des Gerätes eingestellt werden. Das Falzgerät kann bei den meisten Falzaufgaben auf voller Geschwindigkeit (100%) laufen. Bei leichterem Papier (<70g) oder bei Hochglanzpapieren sollte eine entsprechende Geschwindigkeit unter 100% gewählt werden.

Displaykontrast



Zur Einstellung des Displaykontrasts des LCD-Displays drücken Sie die Display Kontrast-Taste (links dargestellt), und drücken Sie dann entweder die + oder - Taste (Tasten zur Stufenweisen Einstellung).

Menge und Stapelmodus



Die Mengentaste (#) wird verwendet, um die Gesamtzahl der zu falzenden Blätter festzulegen oder um eine Stapelmenge zu definieren.

Menge

Um eine bestimmte Anzahl zu falzender Blätter zu programmieren, drücken Sie die Mengentaste (#). Verwenden Sie die Zahlen auf der Tastatur, um die Anzahl der zu falzenden Blätter einzugeben und drücken Sie dann die Enter-Taste. Durch Drücken der Enter-Taste gelangen Sie automatisch in den Stapelmodus.

Stapelmodus

Der Stapelmodus unterbricht automatisch zwischen einzelnen Stapeln. Um den Stapelmodus zu aktivieren, geben Sie bei der Stapelanzahl einen Wert größer 0 (null) ein. Diese Menge bedeutet die Anzahl der zu falzenden Blätter pro Stapel. Ist diese Anzahl an Blättern gefalzt, unterbricht das Falzgerät den Vorschub für ca. 3 Sekunden. Danach wird der Falzvorgang fortgesetzt. Diese Falzen/Pause/Falzen-Folge wird wiederholt, bis eine der folgenden Bedingungen erfüllt ist: 1.) die Stop-Taste wird gedrückt, 2.) auf dem Zuführtisch befindet sich kein Papier mehr, 3.) ein Falzfehler tritt auf, oder 4.) die programmierte Gesamtmenge erreicht den Wert 0 (null).

Zur Eingabe des Stapelmodus müssen Sie die Mengentaste (#) drücken und die Enter-Taste aus der Mengenanzeige. Um eine andere Stapelmenge einzugeben, benutzen Sie die Zahlentasten, geben Sie einen Wert zwischen 0 (null) und 250 ein und drücken Sie dann die Enter-Taste, um diesen Wert zu speichern.

► Individuelle Falzaufgaben

Individuelle Papierlängen



Zur Eingabe einer individuellen Papierlänge drücken Sie die Custom Paper Length-Taste. Benutzen Sie die Zahlentasten, geben Sie einen gültigen Wert für die Papiergröße ein und drücken Sie die Enter-Taste, um diesen Wert zu speichern. Erscheint die Meldung "Folder Ready" oder "Bypass Ready" auf dem Display, können Sie mit dem Falzen beginnen.

Individuelle Falztischeinstellungen

Hierbei wechselt das Falzgerät in einen "manuellen" Modus, in dem Sie alles manuell eingeben müssen, einschließlich der Falztischeinstellungen, der Stapelradposition und der Papierlänge. Wenn Sie möchten, können Sie die vorprogrammierten Papiergrößen verwenden. Wenn sich das Falzgerät im manuellen Modus befindet, leuchtet das "Other" Licht für "SIZE SELECT". Benutzen Sie die Zahlentasten zur Einstellung eines Falztisches, geben Sie die gewünschte Falzposition ein und drücken Sie die Enter-Taste.

Individuelle Stapelradposition

Siehe Stapelradposition.

Individuelle Falzprogramme

Das Falzgerät kann bis zu 10 verschiedene individuelle Falzkonfigurationen speichern. Die individuellen Programme speichern Falztischpositionen, Papierlänge, Menge und Stapelmenge. Die Positionierung der Stapelräder wird automatisch berechnet, wenn das Programm aufgerufen wird. Die Geschwindigkeit des Falzgerätes ist nicht als Teil eines Programms gespeichert.



Diese Taste "speichert" die aktuelle Konfiguration des Falzgeräts an einem Speicherplatz.



Diese Taste "ruft" eine zuvor gespeicherte Falzgerät Konfiguration auf.

Die Programme bleiben auch gespeichert, wenn das Gerät ausgeschaltet wird oder der Strom abgeschaltet wird. Sobald ein

Programm an einem Speicherplatz gespeichert ist, kann es nicht mehr gelöscht werden. Programme können nur durch ein anderes Programm überschrieben werden.

Speichern eines Programms

Um ein Programm zu speichern, drücken Sie die "Store"-Taste, dann drücken Sie eine der Zahlentasten (0-9), um den Speicherplatz einzugeben.

Aufrufen eines Programms

Um ein gespeichertes Programm aufzurufen, drücken Sie die "Recall"-Taste und dann die Zahlentaste, unter der das Programm gespeichert wurde. Befindet sich unter der gedrückten Zahl ein gespeichertes Programm, beginnt das Falzgerät sofort damit, sich selbst für das gespeicherte Programm zu konfigurieren. Alle Standard-Falztisch- und Stapelrad-Meldungen werden angezeigt.

► Beheben eines Papierstaus

- 1 Entfernen Sie beide Falztische.
- 2 Öffnen Sie die Abdeckung.
- 3 Drücken Sie den Zuführtisch in die Ladeposition.
- 4 Nehmen Sie das "T"-Werkzeug aus der Halterung.
- 5 Führen Sie das "T"-Werkzeug in die dafür vorgesehene Öffnung.
- 6 Drehen Sie nun das "T"-Werkzeug hin und her um so die Falzrollen manuell zu bewegen und ziehen Sie gleichzeitig das gestaute Papier heraus.



Achtung! Benutzen Sie niemals die Maschine während Sie das "T"-Werkzeug benutzen.

Bedieneroberfläche

